

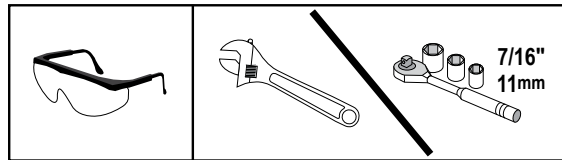

8 ft. Covered Firewood Rack - Assembly Manual
Range-bûches à Housse de 2,4 m - Assemblage Manuel
Estante para Leña Cubierto de 2,4 m - Ensamble Manual

#90402

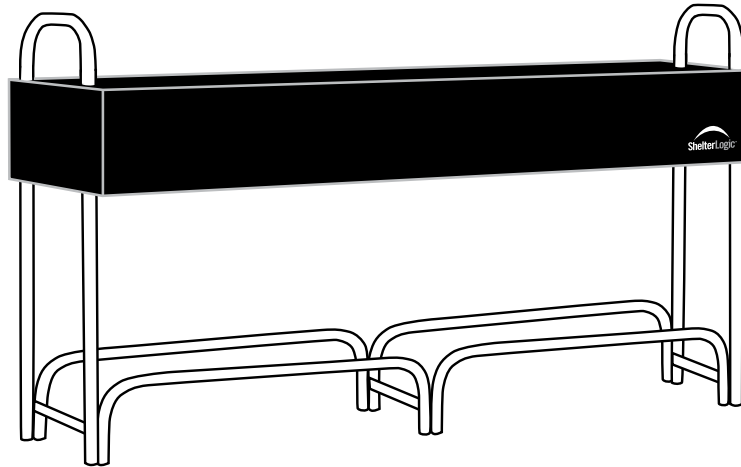

Please read instructions **COMPLETELY** before assembly.
Before you start: 1 or more individuals recommended for assembly, approximate time 15 min.

Lire **TOUTES** les instructions avant de monter.
Avant de commencer: Il faut 1 ou plus personnes ou plus pour le montage qui prend environ 15 min.

Por favor lea las instrucciones **COMPLETAMENTE** antes de ensamblar. Antes de empezar: Se recomiendan 1 o mas personas para su ensamble, tiempo de ensamble aproximado 15 min.

ShelterLogic®
150 Callender Road
Watertown, CT 06795
www.shelterlogic.com

1-800-524-9970

Canada:
1-800-559-6175



NOTE: Please read instructions COMPLETELY before assembly.

ATTENTION: This product is manufactured with quality materials. It is designed to fit the ShelterLogic® Corp. custom fabric cover included. ShelterLogic® Corp. Firewood Racks offer storage and protection from damage caused by the environment. Please read and understand the warnings and cautions prior to assembly. If you have any questions call the customer service number listed below. Please refer to the warranty card inside this package. ShelterLogic® Corp. is not responsible for damage to the unit or the contents from acts of nature.

DANGER: Choose the location of your firewood rack carefully. DO NOT install on, over or near electrical wires or outlets. Check for roof lines or other structures that could shed snow, ice or excessive run off before positioning the firewood rack.

WARNING: Risk of fire. DO NOT smoke or use open flame devices in or around the rack. DO NOT store flammable liquids (gasoline, kerosene, propane, etc.) in or around your shelter. Do not expose top or sides of the rack to open fire or other flame source. DO NOT overstack wood. DO NOT stack wood beyond the height of the end pipes.

CAUTION: Use CAUTION when erecting the frame. Use safety goggles during installation.

REPLACEMENT PARTS, ASSEMBLY, SPECIAL ORDERS: Genuine ShelterLogic® Corp. replacement parts and accessories are available from the factory, including anchoring kits for nearly any application, replacement covers, and other accessories. All items are shipped factory direct to your door.

Questions - Claims?

Call Customer Service: 1-800-524-9970
International: 001-860-945-6442
Canada: 1-800-559-6175

CARE AND CLEANING: Immediately remove any accumulated snow or ice from the fabric with a broom, mop or other soft-sided instrument. DO NOT use hard-edged tools or instruments like rakes or shovels to remove snow. This could result in punctures to the cover. DO NOT use bleach or harsh abrasive products to clean the fabric cover. Cover is easily cleaned with mild soap and water.

WARRANTY: This firewood rack carries a full limited warranty against defects in workmanship. ShelterLogic® Corp. warrants to the Original Purchaser that if properly used and installed, the product and all associated parts, are free from manufacturer's defects for a period of: **1 YEAR FOR COVER FABRIC AND FRAMEWORK.**

Warranty period is determined by date of shipment from ShelterLogic® Corp. for factory direct purchases or date of purchase from an authorized reseller, (please save a copy of your purchase receipt). If this product or any associated parts are found to be defective or missing at the time of receipt, ShelterLogic® Corp. will repair or replace, at it's option, the defective parts at no charge to the original purchaser. Replacement parts or repaired parts shall be covered for the remainder of the Original Limited Warranty Period. All shipping costs will be the responsibility of the customer. Parts and replacements will be sent C.O.D. You must save the original packaging materials for shipment back. If you purchased from a local dealer, all claims must have a copy of original receipt. After purchase, please fill out and return warranty card for product registration. Please see warranty card for more details.

Covered by U.S. Patents and patents pending: 6,871,614; 6,994,099; 7,296,584; D 430,306; D 415,571; D 414,564; D 409,310; D 415,572
Rev. 071311

REMARQUE : S'il vous plaît lire les instructions avant de monter.

ATTENTION : Cet abri est fabriqué avec des matériaux de qualité. Il est conçu pour être utilisé avec la housse adaptée ShelterLogic® Corp. comprise. Les range-bûches ShelterLogic® Corp. offrent un espace de rangement et une protection contre les dommages causés par l'environnement. Veuillez lire et vous assurer de bien comprendre les avertissements et les mises en garde avant d'entreprendre l'assemblage. Pour toute question, veuillez téléphoner au service à la clientèle, dont le numéro figure ci-dessous. Veuillez consulter la fiche de garantie se trouvant dans l'emballage. ShelterLogic® Corp. n'assume aucune responsabilité en cas de dommages causés à l'abri ou à son contenu par une catastrophe naturelle.

AVERTISSEMENT : Risque d'incendie. Ne fumez PAS et n'utilisez AUCUNE flamme nue à proximité du range-bûches. Ne rangez PAS de liquides inflammables (essence, kérosène, propane, etc.) à proximité de l'abri. N'exposez pas le dessus ou les côtés du range-bûches au feu ni à toute source d'incendie. Ne surempez PAS les bûches. N'empilez PAS de bûches au-delà de la hauteur des tubes d'extrémité.

DANGER : Choisissez bien l'emplacement du range-bûches. Ne le placez PAS sur des fils électriques ou des prises de courant, ni à proximité de ceux-ci. Vérifiez les bords de toit ou les autres structures pouvant laisser tomber de la neige, de la glace ou un ruissellement excessif avant de choisir l'emplacement du range-bûches.

ATTENTION : Soyez PRUDENT lors de l'assemblage de l'armature. Portez des lunettes de sécurité durant l'installation.

PIÈCES DE RECHANGE, ENSEMBLES ET COMMANDES

SPÉCIALES : Des pièces de rechange et des accessoires d'origine ShelterLogic® Corp. sont disponibles à l'usine, notamment des nécessaires d'ancrage pour presque toute utilisation, des toiles de rechange, des pièces d'armature, etc. Tous ces articles sont expédiés directement chez vous à partir de l'usine.

Questions - Revendications?

Appelez le service clientèle: 1-800-524-9970
International: 001-860-945-6442
Canada: 1-800-559-6175

ENTRETIEN ET NETTOYAGE : Enlevez sans attendre toute accumulation de neige ou de glace sur la toile à l'aide d'un balai, d'une vadrouille ou d'un autre outil souple. N'utilisez PAS d'outils rigides comme des râtaeux ou des pelles pour enlever la neige, car ils risqueraient de perforer la toile. N'utilisez PAS de javellisants ou d'abrasifs pour nettoyer la toile. Utilisez tout simplement de l'eau savonneuse pour nettoyer la toile.

GARANTIE : Cet range-bûches à housse offre une garantie limitée contre les défauts de fabrication. ShelterLogic® Corp. garantit à l'acheteur initial que s'il est installé et utilisé adéquatement, cet article et toutes ses pièces sont exempts de défaut de fabrication pendant une période de: **1 AN POUR LA TOILE, LES PANNEAUX D'EXTRÉMITÉ ET L'ARMATURE.**

La période de garantie est calculée à partir de la date d'expédition par ShelterLogic® Corp. pour les achats faits directement à l'usine ou de la date d'achat chez un revendeur autorisé (veuillez conserver votre reçu d'achat). Si cet article ou une de ses pièces est jugé défectueux ou qu'il est manquant au moment de la réception, ShelterLogic® Corp. réparera ou remplacera, à sa discrétion, toute pièce défectueuse sans frais pour l'acheteur initial. Toute pièce remplacée ou réparée demeure couverte durant le reste de la période de garantie limitée initiale. Tous les frais d'expédition sont à la charge du client. Les pièces et les composants de rechange sont expédiés contre remboursement. Veuillez conserver le matériel d'emballage initial pour l'envoi de retour. Pour les achats faits chez un marchand local, toute réclamation doit être accompagnée d'une copie du reçu initial. Après l'achat, veuillez remplir et expédier la fiche de garantie pour inscrire l'article. Veuillez consulter la fiche de garantie pour obtenir de plus amples renseignements.

Couvert par les brevets U. S. et brevets en instance: 6,871,614; 6,994,099; 7,296,584; D 430,306; D 415,571; D 414,564; D 409,310; D 415,572

NOTA : Por favor lea completamente las instrucciones antes del montaje.

ATENCIÓN: Este producto está hecho con materiales de calidad y está diseñado para quedarle a la cubierta de tela incluida de ShelterLogic® Corp. Los estantes para leña de ShelterLogic® Corp. le ofrecen protección de daños causados por medio ambiente. Por favor lea y entienda las advertencias y precauciones antes de su instalación. Si usted tiene alguna pregunta, llame al número de servicio al cliente que aparece a continuación. Por favor, consulte la tarjeta de garantía dentro de este empaque. ShelterLogic® Corp. no se hace responsable por los daños a la unidad o el contenidos de los actos de la naturaleza.

PELIGRO: Elegir la ubicación del estante para leña con cuidado. NO lo instale en, sobre o cerca de cables eléctricos o enchufes. Revise que las líneas del techo u otras estructuras que podrían derramar nieve, hielo o escurrimiento excesivo antes de colocar el estante para leña.

ADVERTENCIA: Riesgo de incendio. NO fumar o utilizar dispositivos de llama abierta en o alrededor del estante. No guarde líquidos inflamables (gasolina, queroseno, gas propano, etc.) en o alrededor de su toldo. No exponga la parte superior o los lados del estante al fuego abierto u otra fuente de llama. NO sobre apile la madera. NO apilar la madera más allá de la altura de los tubos de extremo.

PRECAUCIÓN: Tenga PRECAUCIÓN al levantar el marco. Use gafas de seguridad durante la instalación.

PIEZAS DE REPUESTO, PARTES DE ENSAMBLE, PEDIDOS ESPECIALES:

Piezas de repuesto y accesorios están disponibles en la fábrica, incluyendo los juegos de anclaje para casi cualquier aplicación, cubierta de repuesto, partes del marco y otros accesorios. Todos los artículos son enviados de fábrica directamente a su puerta.

Preguntas - Reclamamos?

Llame a Atención al Cliente: 1-800-524-9970
Internacional: 001-860-945-6442
Canadá: 1-800-559-6175

CUIDADO Y LIMPIEZA: Remueva de inmediato toda la nieve acumulada o el hielo de la tela con una escoba, trapeador o cualquier otro instrumento de lados suaves. NO use con bordes duros herramientas o instrumentos como rastrillos o palas para quitar la nieve. Esto podría dar lugar a perforaciones en la cubierta. No utilice productos abrasivos o blanqueadores fuertes para limpiar la cubierta de tela. Cubierta se limpia fácilmente con agua y jabón suave.

GARANTÍA: Este estante para leña con una garantía total limitada contra defectos de fabricación. ShelterLogic® Corp. garantiza al comprador original que si se utilizan adecuadamente y se instala el producto y todas las partes asociadas, están libres de defectos de fabricación durante un período de: **1 AÑO DE CUBIERTA CON TEJIDO Y MARCO.**

El período de garantía se determina por la fecha de envío de ShelterLogic® Corp. para la compra directa de fábrica o de la fecha de compra de un distribuidor autorizado, (por favor, guarde una copia de su recibo de compra). Si este producto o de las partes asociadas se encuentre defectuoso o faltante en el momento de recibirlo, ShelterLogic® Corp. lo reparará o reemplazará, a elección de éste, las partes defectuosas sin costo alguno para el comprador original. Las piezas de repuesto o pieza reparada será cubierto por el resto del período de garantía original. Todos los gastos de envío correrán a cargo del cliente. Partes y repuestos se enviará "C.O.D." pago a la entrega. Debe guardar el material de empaque original para el envío. Si usted lo compró a un comerciante local, todos los reclamos deben tener una copia del recibo original. Después de la compra, por favor complete y devuelva la tarjeta de garantía para registrar el producto. Por favor, consulte la tarjeta de garantía para más detalles.

Cubierto por el U. S. Las patentes y patentes pendientes: 6,871,614; 6,994,099; 7,296,584; D 430,306; D 415,571; D 414,564; D 409,310; D 415,572

1. ASSEMBLE FRAME ASSEMBLEZ L'ARMATURE MARCO DE ENSAMBLE

PART N ^o . PIÈCE N ^o . PARTE N ^o .	DESCRIPTION / DÉSIGNATION / DESCRIPCIÓN	QUANTITY QUANTITÉ CANTIDAD
802221	5/16 in. WASHER / RONDELLE 5/16 po. / ARANDELA 5/16 pu.	12
800757	SPREADER BAR / ENTRETOISE / BARRA DE EXTENSIÓN	3
802219	5/16 in. HEX NUT / ÉCROU 5/16 po. / TUERCA 5/16 pu.	12
800755	END PIPE / TUBE D'EXTRÉMITÉ / TUBO DE EXTREMO	2
800759	8 FT. COVER / TOILE 1,23 m / CUBIERTA 1,23 m	1
802220	5/16 X 3 1/2 in. BOLT / BOULON / TORNILLO	12
800756	BASE PIPE / TUBE DE BASE / TUBO DE BASE	4

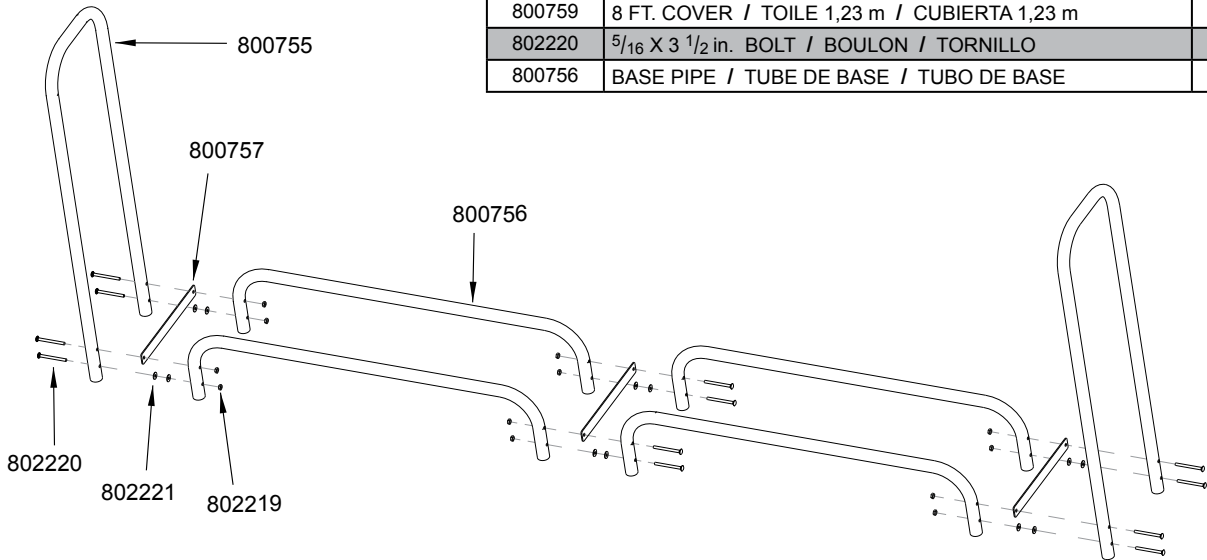

2. ATTACH THE FABRIC COVER Place cover after rack is loaded with wood.

FIXEZ LA HOUSSE Installez la housse après avoir placé les bûches dans le range-bûches.

INSTALE LA CUBIERTA DE TELA Coloque la cubierta después de que el estante se ha cargado con madera.

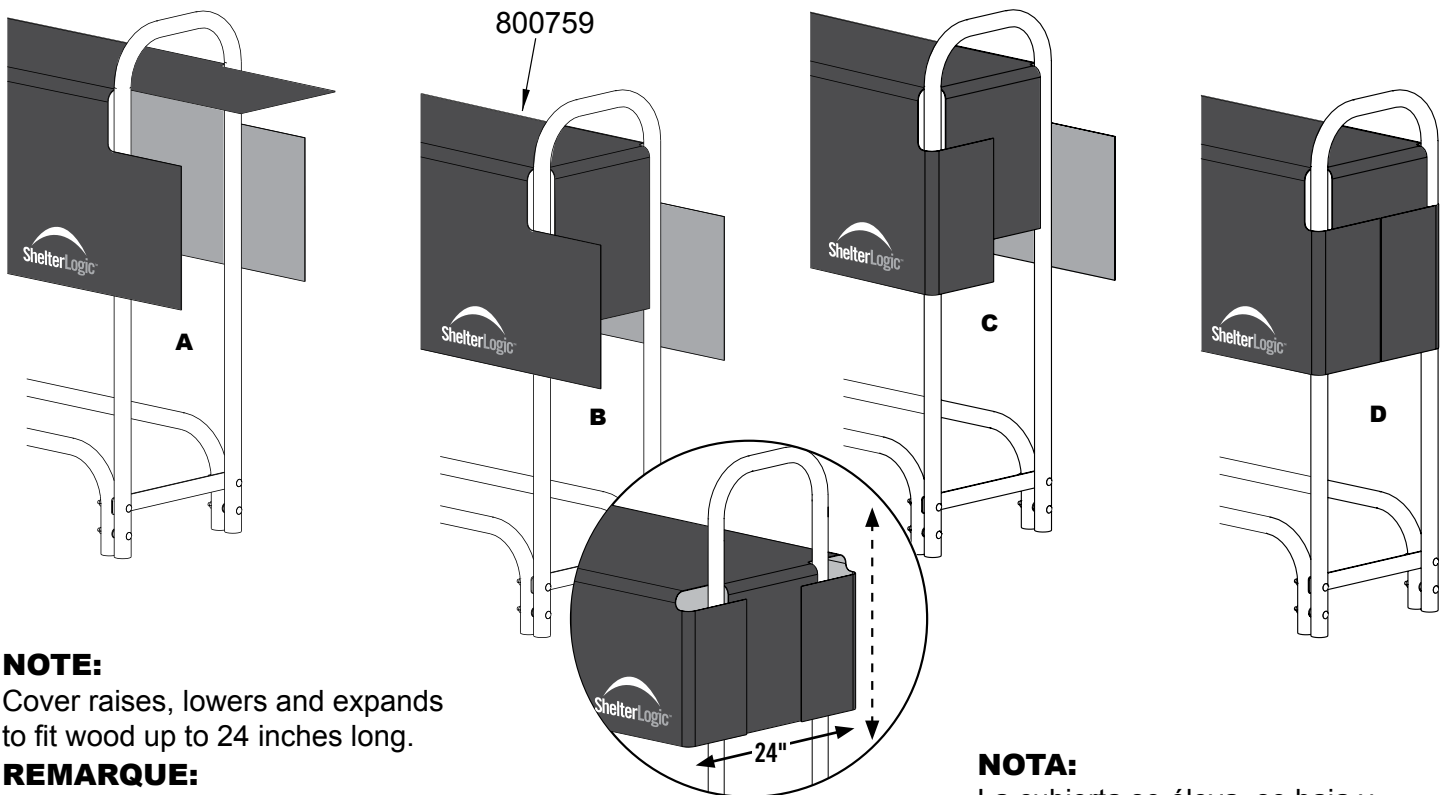

NOTE:

Cover raises, lowers and expands to fit wood up to 24 inches long.

REMARQUE:

La housse peut être relevée, abaissée ou élargie pour s'ajuster aux bûches ayant jusqu'à 24 po de longueur.

NOTA:

La cubierta se eleva, se baja y se expande para adaptarse a la madera hasta 24 pulgadas de largo.



8피트 덮개있는 장작꽂이 - 조립 지침서

#90402

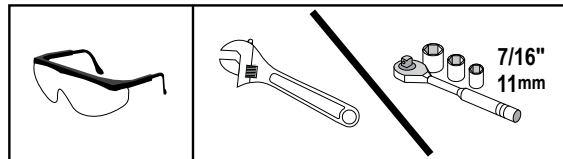
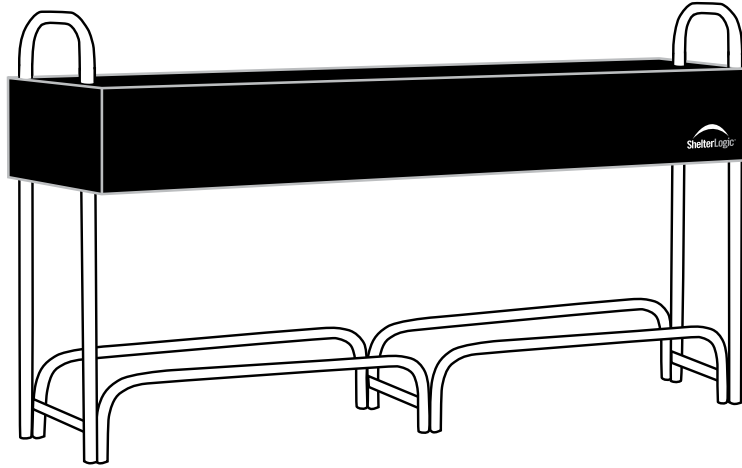

조립하기 전에 지침서를 완전히 읽으십시오.
시작하기 전: 조립하는데 1인 또는 그 이상을
권장하며, 소요시간은 대략 15분.





참고사항 :

조립하기 전에 지침서를 완전히 읽으십시오.

참고사항:

본 쉘터 제품은 양질의 재료로 제작되었습니다. 이것은 안에 포함된 쉘터로직®사 (ShelterLogic® Corp.) 의 맞춤형 직물(천) 커버에 맞도록 도안되었습니다. 쉘터로직® 사 장작꽂이는 저장, 보관 및 환경에 의해 피해를 입는 것으로 부터 방지해 줍니다. 설치를 하기 전 설치의 상세사항, 경고사항 및 주의사항을 읽고 숙지하십시오. 터로직®사는 자연재해로 인한 장치나 구성물의 피해에 대해 책임을 지지 않습니다.

위험:

장작꽂이의 위치를 조심해서 선정하십시오. 전기선 혹은 소켓 바로 위나, 위에 걸치도록 혹은 근처에 설치하지 마십시오. 지붕선이라든지 그 밖에 장작꽂이에 눈, 얼음 또한 초과량의 물, 빗물이 떨어질 수 있는 구조가 있는지 점검하십시오.

경고사항:

화재 위험. 쉘터 내부나 주위에서 담배를 피거나, 개방된 화염기기(여기에는 그릴, 화로, 파이어 핏, 튀김기, 스모커 혹은 등을 포함)를 사용하지 마십시오. 쉘터 내부나 주위에 화염성있는 액체(휘발유, 케로신, 프로판 등등)를 보관하지 마십시오. 장작꽂이의 윗부분이나 옆부분이 불이 붙어있는 곳이나 기타 화염의 원인이 될 수 있는 곳으로 노출되지 않도록 하십시오. 나무를 너무 많이 쌓지두지 마십시오. 나무를 파이프 끝의 높이를 넘도록 쌓지 마십시오.

주의사항:

골조프레임을 세울때는 주의하십시오. 설치하는 동안 보호안경을 사용하십시오.

관리와 세척:

눈이나 얼음이 쌓이면 빗자루, 자루걸레 혹은 그 밖의 부드러운 면을 가진 도구로 즉시 천으로 부터 제거하십시오. 눈을 제거할 때는 갈퀴나 삽과 같이 끝이 날카로운 도구나 장비를 쓰지 마십시오. 천으로 된 커버를 세척할 때는 표백제나 거친 마모제품을 사용하지 마십시오. 커버는 연성비누와 물로 쉽게 세척될 수 있습니다.

미국 특허에 의해 보호받으며, 특허는 현재 출원중임: 6,871,614; 6,994,099; 7,296,584; D 430,306; D 415,571; D 414,564; D 409,310; D 415,572

1. 골조프레임을 조립하십시오

부품번호	설명	양
802221	5/16" 워셔	12
800757	스프레더 바	3
802219	5/16" 헥스 나사	12
800755	끝 파이프	2
800759	8' 커버	1
802220	5/16 X 3 1/2" 볼트	12
800756	기초 파이프	4

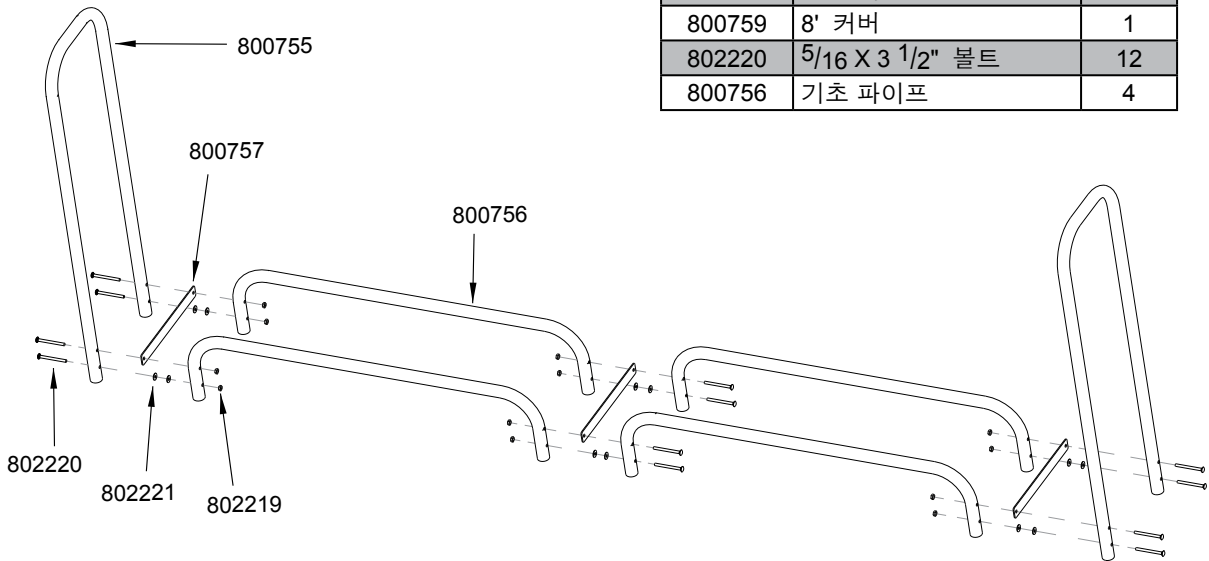

2. 천으로 된 커버를 붙이십시오. 꽃이가 나무로 찬 다음 커버를 씌우십시오.

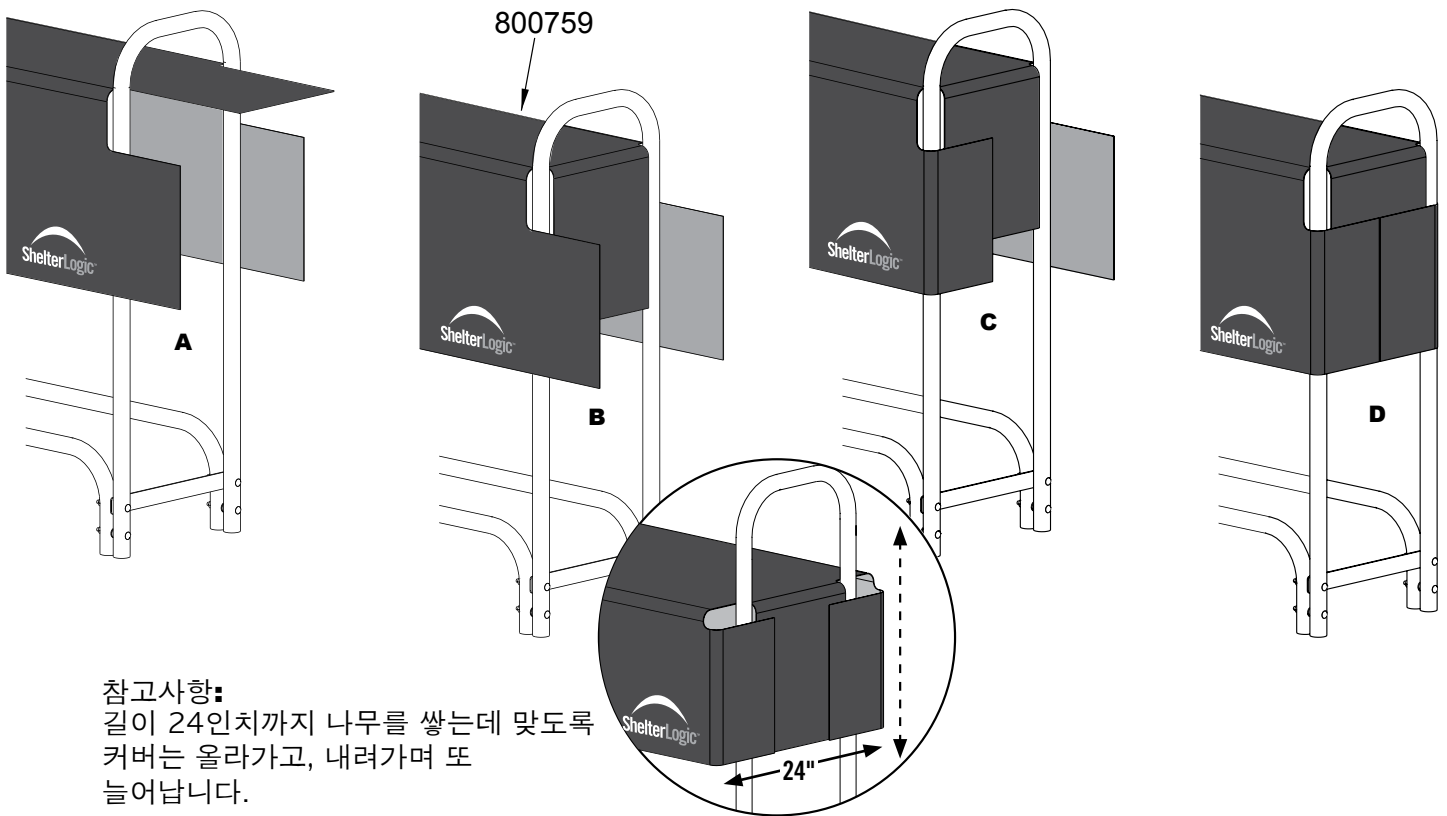

참고사항:
길이 24인치까지 나무를 쌓는데 맞도록
커버는 올라가고, 내려가며 또
늘어납니다.