

Owner's Manual & Assembly Guide

Montagehandbuch

Manual de ensamblaje

Guide d'assemblage



Floor Frame Kit

*Bodenrahmen-Bausatz * Kit de cadre pour plancher*

** Estructura para piso de almacén*

FKCS02

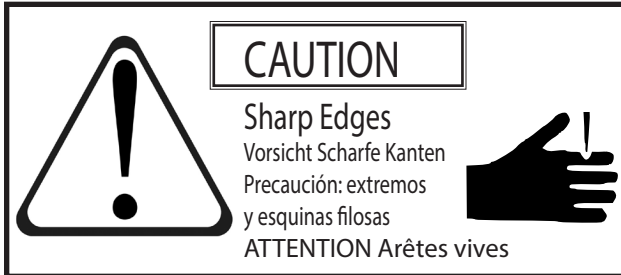

Register • Enregistrer • Regístrate

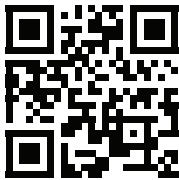

ShelterLogic.com/product-registration

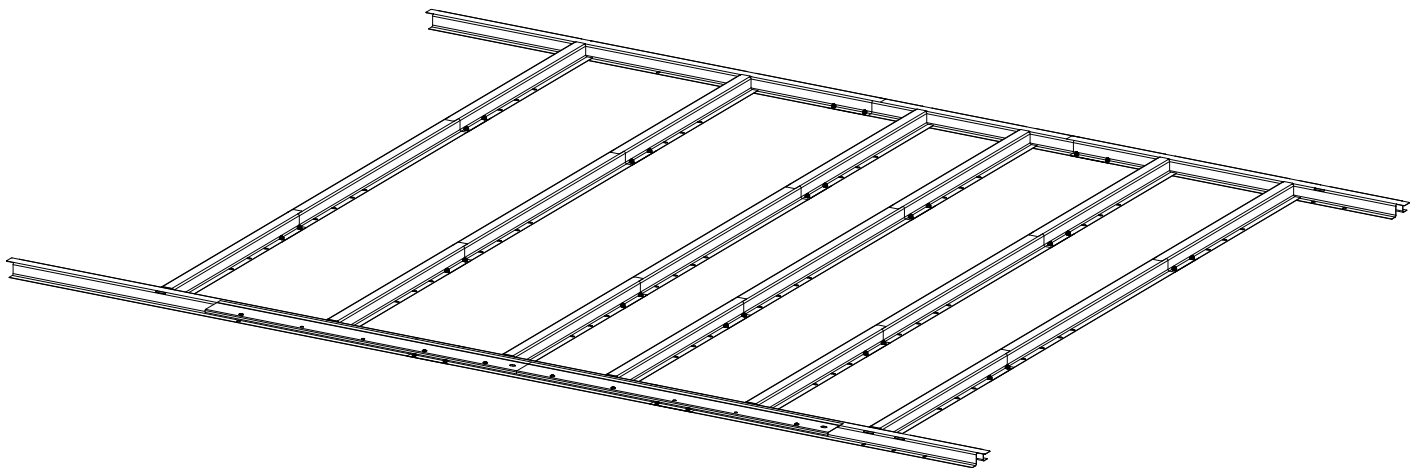

Detailed Assembly Instructions by Shed Type

02JD

*Detallierte Montageanleitung nach Schuppentyp / Instrucciones de montaje detalladas por tipo de cobertizo
/ Instructions de montage détaillées par type d'abri*

6X7 Sliding Door Building * Gebäude mit Schiebetür * Edificio de puerta corrediza * Bâtiment à porte coulissante.....	6
8X4 Sliding Door Building * Gebäude mit Schiebetür * Edificio de puerta corrediza * Bâtiment à porte coulissante.....	8
8X6 Sliding Door Building * Gebäude mit Schiebetür * Edificio de puerta corrediza * Bâtiment à porte coulissante.....	10
BRD5M86G Sliding Door Building * Gebäude mit Schiebetür * Edificio de puerta corrediza * Bâtiment à porte coulissante.....	13
8X7 Sliding Door Building * Gebäude mit Schiebetür * Edificio de puerta corrediza * Bâtiment à porte coulissante.....	16
8X8 Sliding Door Building * Gebäude mit Schiebetür * Edificio de puerta corrediza * Bâtiment à porte coulissante.....	19
6X6 Horizontal Siding Swing Door Building * Horizontales Gebäude Flügeltürmontage * Edificio Horizontal Montaje de puerta batiente * Bâtiment à portes battantes avec bardage à recouvrement horizontal.....	22
6X7 Horizontal Siding Swing Door Building * Horizontales Gebäude Flügeltürmontage * Edificio Horizontal Montaje de puerta batiente * Bâtiment à portes battantes avec bardage à recouvrement horizontal.....	25
8X4 Horizontal Siding Swing Door Building * Horizontales Gebäude Flügeltürmontage * Edificio Horizontal Montaje de puerta batiente * Bâtiment à portes battantes avec bardage à recouvrement horizontal.....	28
8X6 Horizontal Siding Swing Door Building * Horizontales Gebäude Flügeltürmontage * Edificio Horizontal Montaje de puerta batiente * Bâtiment à portes battantes avec bardage à recouvrement horizontal.....	32
8X7 Horizontal Siding Swing Door Building * Horizontales Gebäude Flügeltürmontage * Edificio Horizontal Montaje de puerta batiente * Bâtiment à portes battantes avec bardage à recouvrement horizontal.....	36
8X8 Horizontal Siding Swing Door Building * Horizontales Gebäude Flügeltürmontage * Edificio Horizontal Montaje de puerta batiente * Bâtiment à portes battantes avec bardage à recouvrement horizontal.....	40

Assemble your building before starting this kit.

**Montieren dem Bauen vor dem
Zusammenbau dieses Bausatzes.*

** Monte el depósito antes de
comenzar a utilizar este kit.*

**Assembler edifice avant de monter ce kit.*

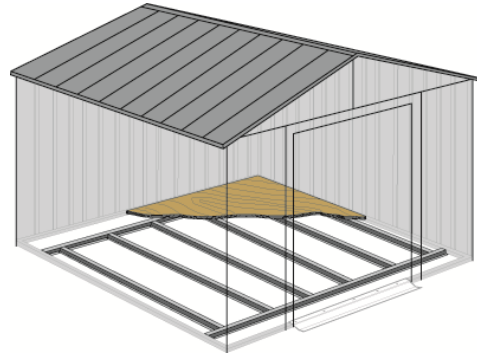

Before You Begin / Site Preparation

1. Before beginning construction, check local building codes regarding footings, location and other requirements. Study and understand this owner's manual.
2. Follow all directions and dimensions carefully.
3. Follow the step sequence carefully for correct results.
4. Be sure all the parts fit together properly before proceeding.
5. **IMPORTANT:** Assemble your building before starting this kit.
6. **SAFETY FIRST:** Care must be taken when handling various pieces of your kit since some contain sharp edges. Wear work gloves, eye protection and long sleeves when assembling or performing any maintenance on your kit.
7. **BASIC TOOLS:** No. 2 Phillips screwdriver, pliers, work gloves, tape measure, level and a spade or shovel.
8. **GROUND MUST BE LEVEL:** Be sure Floor Frames lie flat on ground. To prepare earth bed, remove sod and other debris. Level the high spots with flat shovel and tamp the bed down.
9. **DO NOT STEP ON CHANNELS UNTIL FLOORING MATERIAL IS IN PLACE!**
10. Separate contents of the carton by the part number while reviewing parts list. Check to be sure that you have all the necessary parts for your kit.

Bevor Sie anfangen / Vorbereitung der Baustelle

1. Vor Baubeginn überprüfen Sie örtliche Bauvorschriften auf Erfordernisse hinsichtlich Fußflächen, Bauplatz und weitere Erfordernisse. Lesen Sie dieses Besitzerhandbuch sorgfältig und verstehen Sie es.
2. Befolgen Sie alle Anweisungen und Abmessungen sorgfältig.
3. Zur Erzielung richtiger Ergebnisse halten Sie die Reihenfolge der Schritte genau ein.
4. Bevor Sie weitermachen, vergewissern Sie sich, daß alle Teile richtig zusammenpassen.
5. **WICHTIG:** Montieren dem Bauen vor dem Zusammenbau dieses Bausatzes.
6. **SICHERHEIT KOMMT ZUERST:** Verschiedene Teile Ihres Bausatzes müssen vorsichtig gehandhabt werden, da sie scharfe Kanten haben. Tragen Sie beim Zusammenbau oder bei der Durchführung von Wartungsarbeiten an Ihrem Bausatz Arbeitshandschuhe, Augenschutz und lange Ärmel.
7. **GRUNDWERKZEUGE:** Nr. 2 Kreuzschlitzschraubenzieher, Zange, Arbeitshandschuhe, Maßband, Wasserwaage und ein Spaten oder eine Schaufel.
8. **DER BODEN MUSS EBEN SEIN:** Vergewissern Sie sich, daß die Bodenrahmen flach am Boden liegen. Zur Vorbereitung des Erdbetts entfernen Sie die Grasdecke und anderen Schutt. Ebenen Sie höhere Flächen mit einer flachen Schaufel ein und stampfen Sie das Bett nieder.
9. **STEIGEN SIE ERST AUF DIE KANÄLE, WENN DAS BODENMATERIAL PLAZIERT IST!**
10. Sortieren Sie den Kartoninhalt nach der Teilenummer, während Sie die Teileliste überprüfen. Vergewissern Sie sich, daß Sie alle für Ihren Bausatz notwendigen Teile haben.

Antes de empezar/Preparación del sitio



1. Antes de empezar la construcción, verifique los códigos de construcción locales relativos a cimentación, localización y otros requisitos. Escudriñe y entienda este manual del propietario.
2. Siga todas las instrucciones y dimensiones con cuidado.
3. Siga la secuencia de pasos con cuidado para realizar resultados correctos.
4. Asegure que todas las piezas se junten apropiadamente antes de continuar.
5. **IMPORTANTE:** Monte el depósito antes de comenzar a utilizar este kit.
6. **LA SEGURIDAD ANTE TODO:** Hay que tener cuidado al manejar las varias piezas de su juego porque algunas tienen bordes afilados. Póngase guantes de trabajo, protección para los ojos y mangas largas cuando ensamble o cuando dé cualquier mantenimiento a su juego.
7. **HERRAMIENTAS BASICAS:** Destornillador Phillips núm. 2, alicates, guantes de trabajo, cinta métrica, nivel y azada o pala.
8. **EL SUELO DEBE ESTAR NIVELADO:** Asegure que los marcos del piso estén planos en el suelo. Para preparar la base de tierra, quite césped y otros escombros. Nivele los sitios altos con una pala plana y apisona la base.
9. **¡NO PISE LOS CANALES HASTA QUE EL MATERIAL DE PISO ESTE EN SU LUGAR!**
10. Disponga el contenido de la caja de cartón por el número de la pieza mientras repasa la lista de piezas. Controle para asegurar que Vd. tenga todas las piezas necesarias de su juego.



Avant de commencer/Préparation du terrain

1. Avant de commencer la construction, réviser les normes locales de sécurité de construction relatives aux emplacements, à l'emplacement et aux autres exigences.
2. Suivre attentivement toutes les directives et les dimensions.
3. Suivre attentivement la séquence des étapes pour obtenir les résultats désirés.
4. Avant de poursuivre, s'assurer que toutes les pièces sont correctement ajustées.
5. **IMPORTANT :** Assembler edifice avant de monter ce kit.
6. **SÉCURITÉ D'ABORD :** Manipuler soigneusement les diverses pièces du prêt-à-monter puisque certaines d'entre elles ont des angles coupants. Porter des gants de travail, une protection oculaire et des manches longues pour assembler le prêt-à-monter ou pour effectuer des travaux d'entretien.
7. **OUTILS ESSENTIELS :** tournevis Phillips n° 2, pinces, gants de travail, mètre à ruban, niveau, bêche ou pelle.
8. **ÉGALISER LE TERRAIN :** S'assurer que les pièces de la charpente du plancher reposent à plat sur le sol. Pour préparer le lit de terre, enlever le gazon et les autres débris. Égaliser les points plus élevés avec une pelle plate et taper le lit de terre.
9. **NE PAS MARCHER SUR LES TRAVERSEES AVANT D'AVOIR POSÉ LE REVÊTEMENT DU PLANCHER!**
10. Déballez les pièces selon leur numéro de pièce tout en consultant la liste des pièces. S'assurer que toutes les pièces nécessaires se trouvent dans l'emballage.

6x7 (1,8 m x 2,1 m) Sliding Door Building Gebäude mit Schiebetür Edificio de puerta corrediza Bâtiment à porte coulissante		8x4 (2,4 m x 1,2 m) Sliding Door Building Gebäude mit Schiebetür Edificio de puerta corrediza Bâtiment à porte coulissante		8x6 (2,4 m x 1,8 m) BRD5M86G Sliding Door Building Gebäude mit Schiebetür Edificio de puerta corrediza Bâtiment à porte coulissante		8x7 (2,4 m x 2,1 m) 8x8 (2,4 m x 2,4 m) Sliding Door Building Gebäude mit Schiebetür Edificio de puerta corrediza Bâtiment à porte coulissante	
Part No. Réf. pièce N.º de pieza Art.-Nr.	Qty Menge Cantidad Quantité	Part No. Réf. pièce N.º de pieza Art.-Nr.	Qty Menge Cantidad Quantité	Part No. Réf. pièce N.º de pieza Art.-Nr.	Qty Menge Cantidad Quantité	Part No. Réf. pièce N.º de pieza Art.-Nr.	Qty Menge Cantidad Quantité
11634	2	11634	2	11634	2	11634	2
11635	2	11635	2	11635	2	11635	2
11636	0	11636	2	11636	2	11636	2
11638	8	11638	6	11638	12	11368	12
11639	4	11639	0	11639	0	11639	6

6x6 (1,8 m x 1,8 m) 6x7 (1,8 m x 2,1 m) Swing Door Building Gebäude mit Schwingtür Edificio de puerta de giratoria Bâtiment à porte battante		8x4 (2,4 m x 1,2 m) Swing Door Building Gebäude mit Schwingtür Edificio de puerta de giratoria Bâtiment à porte battante		8x6 (2,4 m x 1,8 m) 8x7 (2,4 m x 2,1 m) 8x8 (2,4 m x 2,4 m) Swing Door Building Gebäude mit Schwingtür Edificio de puerta de giratoria Bâtiment à porte battante	
Part No. Réf. pièce N.º de pieza Art.-Nr.	Qty Menge Cantidad Quantité	Part No. Réf. pièce N.º de pieza Art.-Nr.	Qty Menge Cantidad Quantité	Part No. Réf. pièce N.º de pieza Art.-Nr.	Qty Menge Cantidad Quantité
11634	2	11634	2	11634	2
11635	2	11635	2	11635	2
11636	0	11636	2	11636	2
11638	8	11638	12	11638	12
11639	4	11639	0	11639	6
11641	1	11641	2	11641	2

Part No. Réf. pièce N.º de pieza Art.-Nr.		8x4 (2,4 m x 1,2 m) Sliding Door Building Gebäude mit Schiebetür Edificio de puerta corrediza Bâtiment à porte coulissante	6x7 (1,8 m x 2,1 m) 8x6 (2,4 m x 1,8 m) BRD5M86G Sliding Door Building Gebäude mit Schiebetür Edificio de puerta corrediza Bâtiment à porte coulissante	8x7 (2,4 m x 2,1 m) 8x8 (2,4 m x 2,4 m) Sliding Door Building Gebäude mit Schiebetür Edificio de puerta corrediza Bâtiment à porte coulissante
		Qty / Menge / Cantidad Quantité	Qty / Menge / Cantidad Quantité	Qty / Menge / Cantidad Quantité
65103		16	40	64
65923		16	40	64
65004		0	0	0

Part No. Réf. pièce N.º de pieza Art.-Nr.		6x6 (1,8 m x 1,8 m) 6x7 (1,8 m x 2,1 m) Swing Door Building Gebäude mit Schwingtür Edificio de puerta de giratoria Bâtiment à porte battante	8x4 (2,4 m x 1,2 m) Swing Door Building Gebäude mit Schwingtür Edificio de puerta de giratoria Bâtiment à porte battante	8x6 (2,4 m x 1,8 m) 8x7 (2,4 m x 2,1 m) 8x8 (2,4 m x 2,4 m) Swing Door Building Gebäude mit Schwingtür Edificio de puerta de giratoria Bâtiment à porte battante
		Qty / Menge / Cantidad Quantité	Qty / Menge / Cantidad Quantité	Qty / Menge / Cantidad Quantité
65103		40	40	64
65923		40	40	64
65004		3	4	4

6X7 SLIDING DOOR BUILDING

6X7 Gebäude mit Schiebetür
 6X7 Edificio de puerta corrediza
 6X7 Bâtiment à porte coulissante

06JD

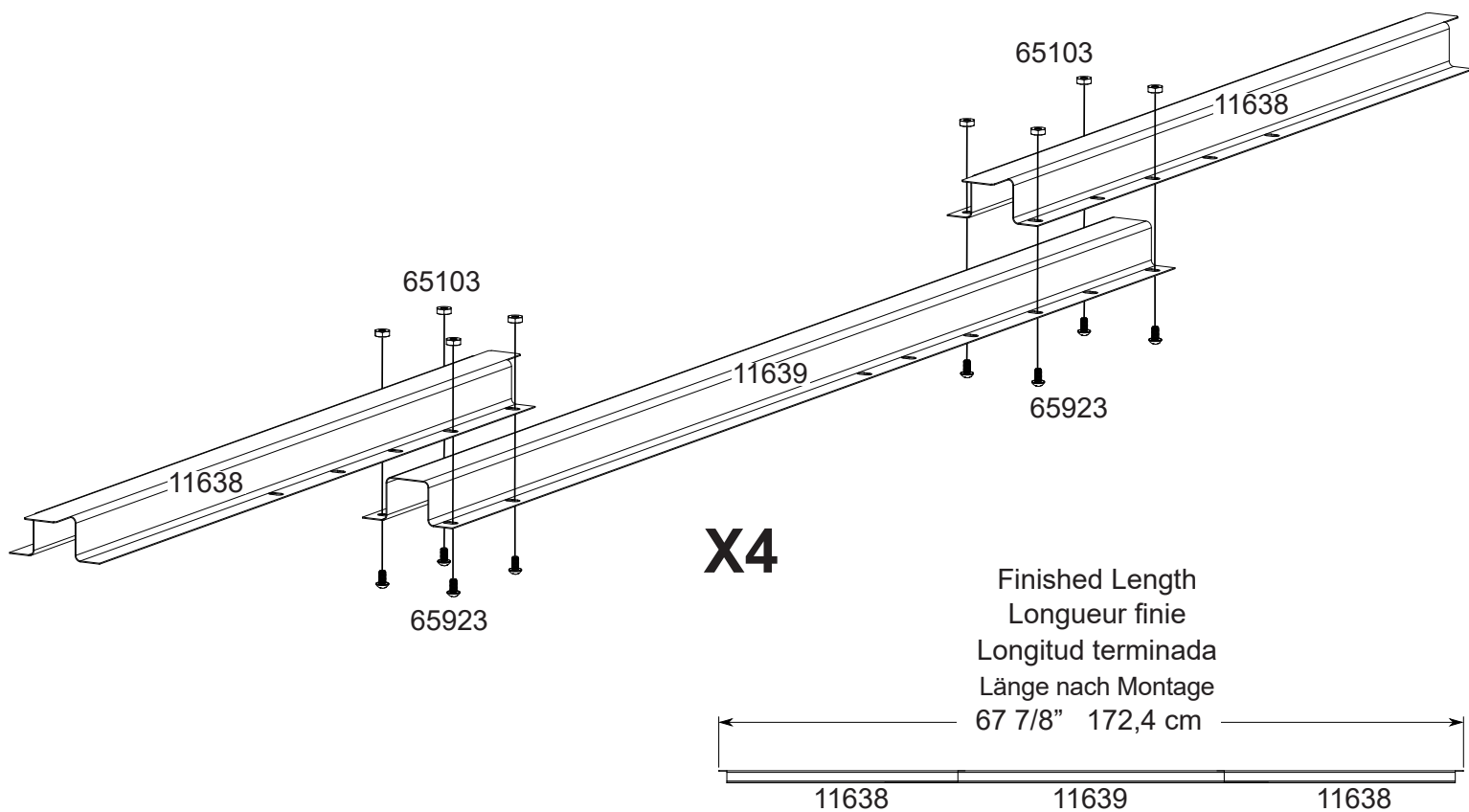
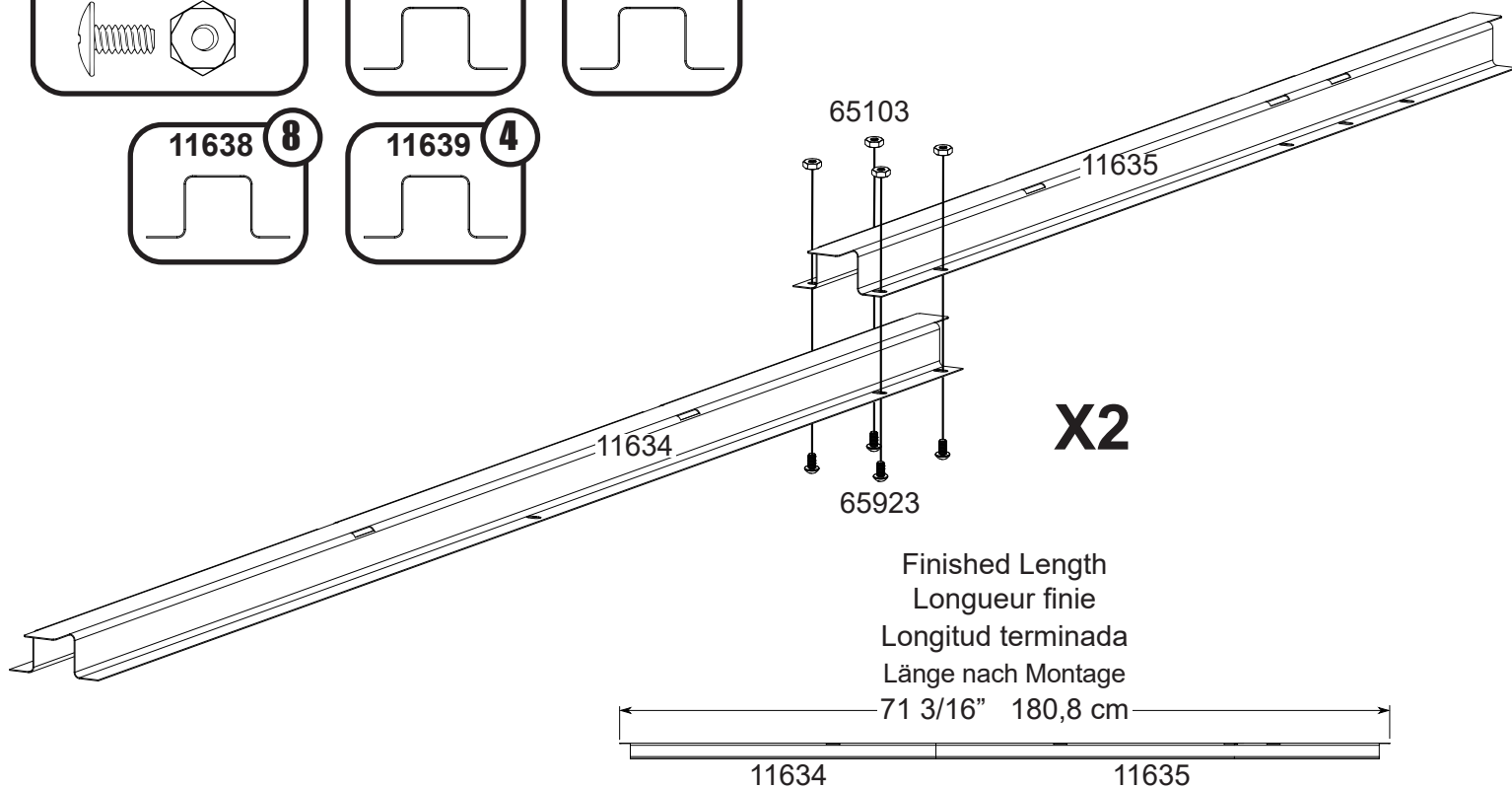
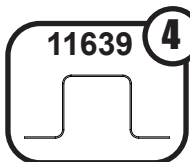
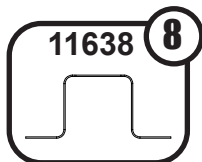
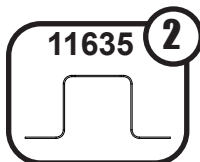
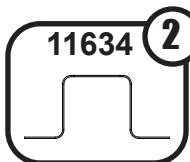
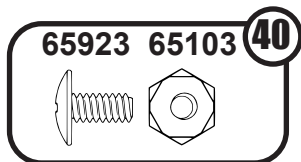

6X7 SLIDING DOOR BUILDING

6X7 Gebäude mit Schiebetür
6X7 Edificio de puerta corrediza
6X7 Bâtiment à porte coulissante

07JD

Insert bent tabs into slot in frame.
Gebogene Laschen in die Schlitz des
Rahmens einfügen.

Inserte las lengüetas dobladas en la
ranura en el marco.

Insérez les languettes pliées dans la
fente du châssis.

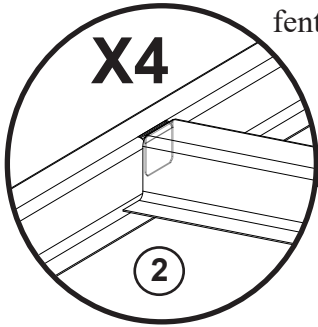

IMPORTANT :
Make sure overlaps are positioned on same side of building frame.
WICHTIG: Stellen Sie sicher, daß sich die Überlappungen auf derselben Seite des Gebäuderahmens befinden.
IMPORTANTE: Asegure que las solapas se coloquen en el mismo lado del marco del edificio.
IMPORTANT : Les trous doivent être orientés vers le centre.

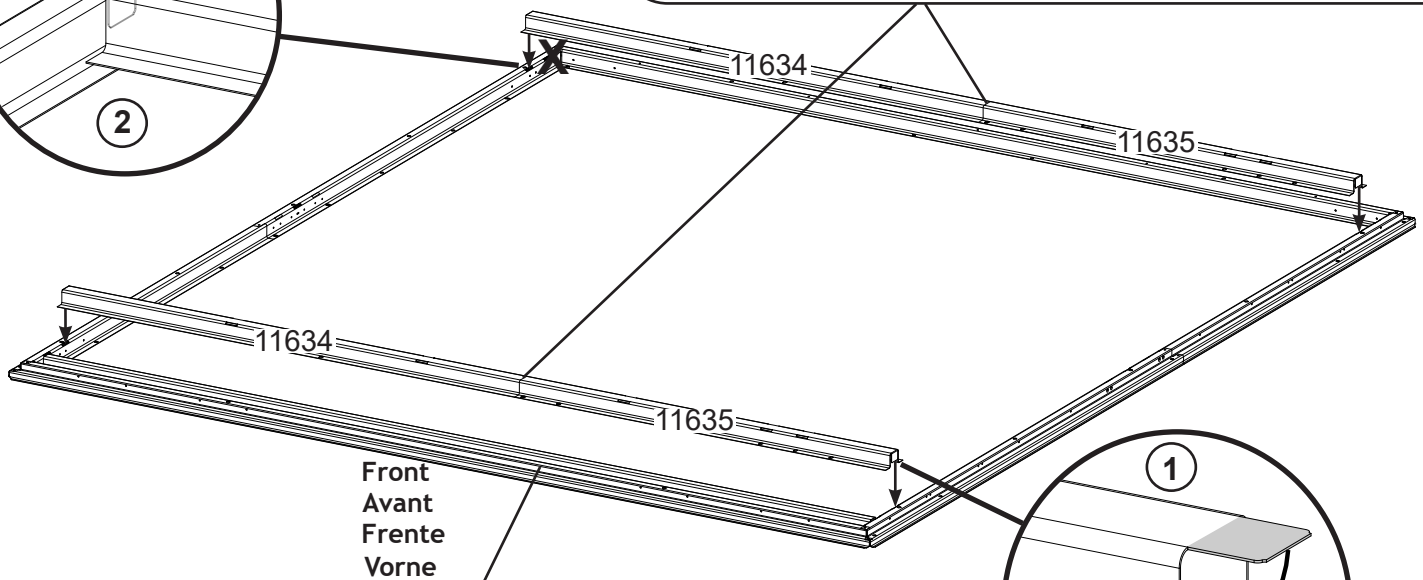

The perimeter is the floor frame from the building.
*Der Bodenrahmen des Gerätehauses ist die Eingrenzung.
*Le périmètre est le cadre de plancher du bâtiment.
*El perímetro es el marco del piso desde el edificio.

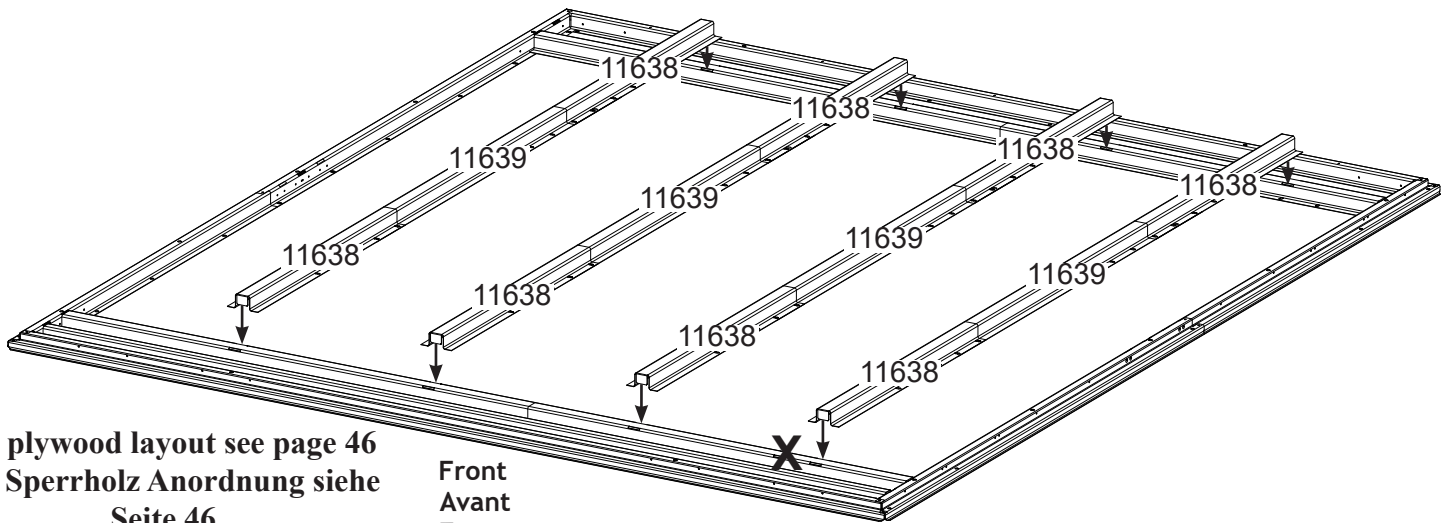
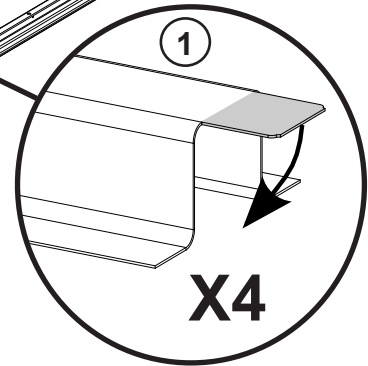

For plywood layout see page 46
Für Sperrholz Anordnung siehe
Seite 46
Para el diseño de madera contra-
chapada ver página 46
Pour la disposition du contreplaqué
voir page 46

Front
Avant
Frente
Vorne

8X4 SLIDING DOOR BUILDING

8X4 Gebäude mit Schiebetür
8X4 Edificio de puerta corrediza
8X4 Bâtiment à porte coulissante

08JD

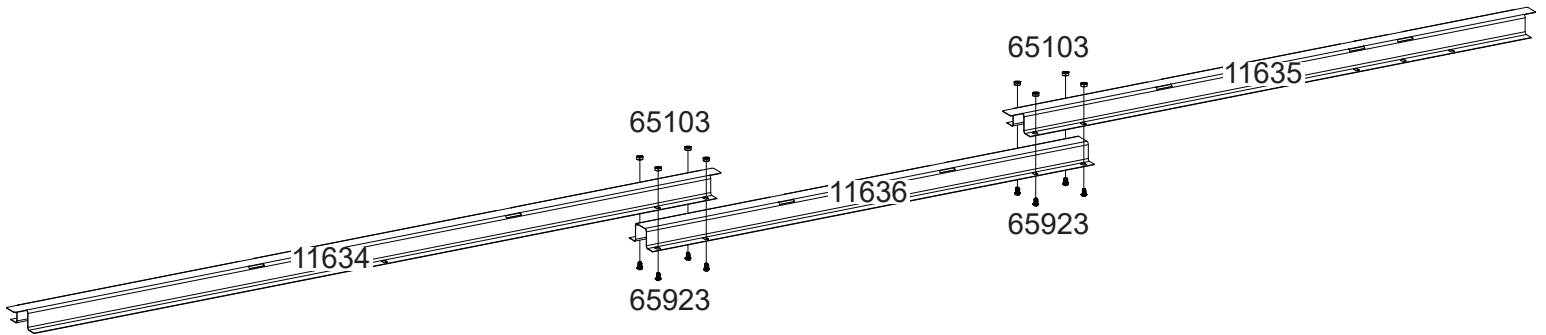
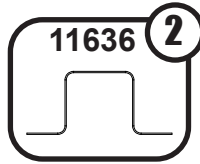
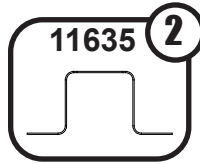
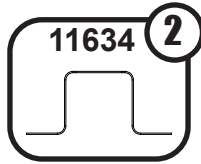
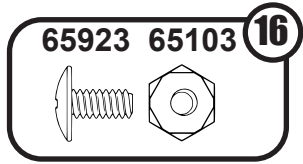

X2

Finished Length
Longueur finie
Longitud terminada
Länge nach Montage

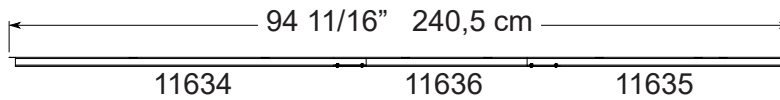

8X4 SLIDING DOOR BUILDING

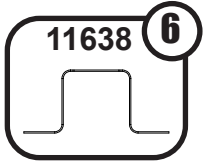

Insert bent tabs into slot in frame.

Gebogene Laschen in die Schlitze des Rahmens einfügen.

Inserte las lengüetas dobladas en la ranura en el marco.

Insérez les languettes pliées dans la fente du châssis.

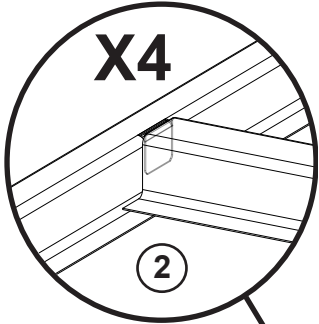

IMPORTANT :
 Make sure overlaps are positioned on same side of building frame.

WICHTIG: Stellen Sie sicher, daß sich die Überlappungen auf derselben Seite des Gebäuderahmens befinden.

IMPORTANTE: Asegure que las solapas se coloquen en el mismo lado del marco del edificio.

IMPORTANT : Les trous doivent être orientés vers le centre.

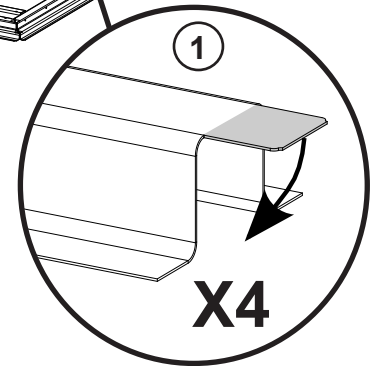
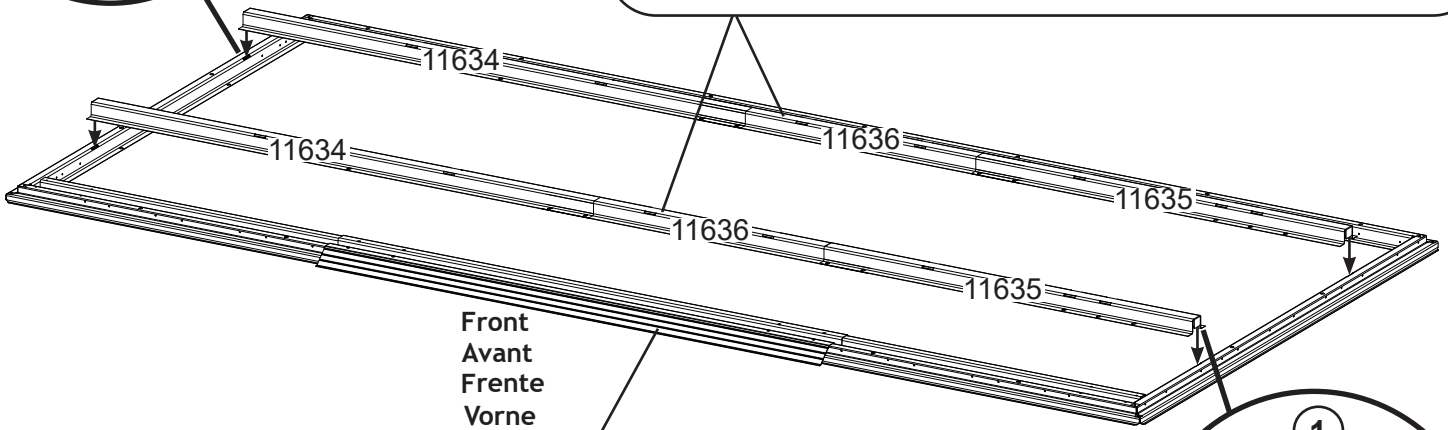

The perimeter is the floor frame from the building.

*Der Bodenrahmen des Gerätehauses ist die Eingrenzung.

*Le périmètre est le cadre de plancher du bâtiment.

*El perímetro es el marco del piso desde el edificio.

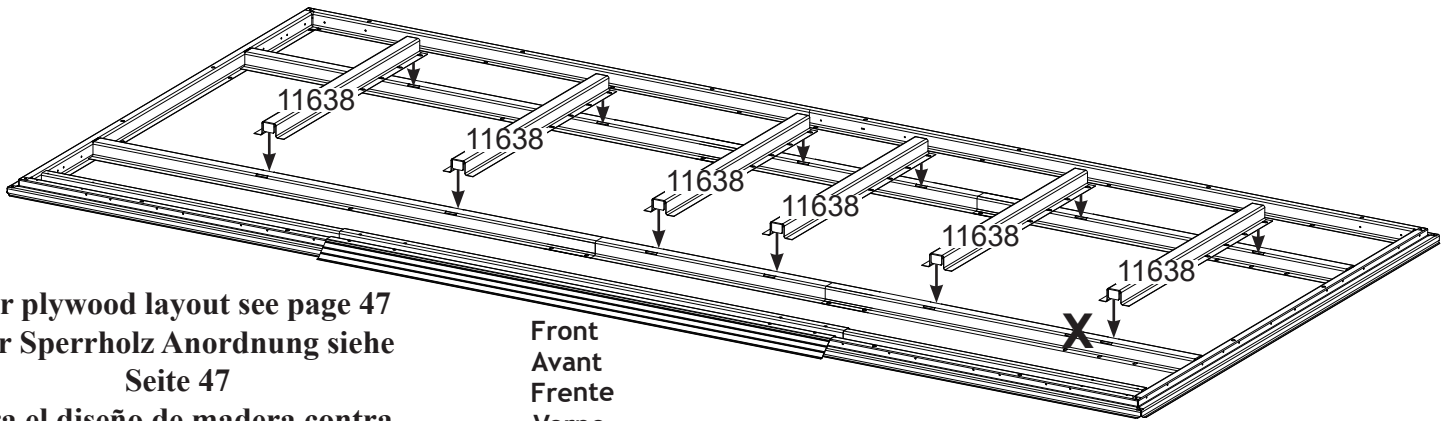

For plywood layout see page 47

Für Sperrholz Anordnung siehe

Seite 47

Para el diseño de madera contra-chapada ver página 47

Pour la disposition du contreplaqué

voir page 47

8X6 SLIDING DOOR BUILDING

8X6 Gebäude mit Schiebetür
8X6 Edificio de puerta corrediza
8X6 Bâtiment à porte coulissante

10JD

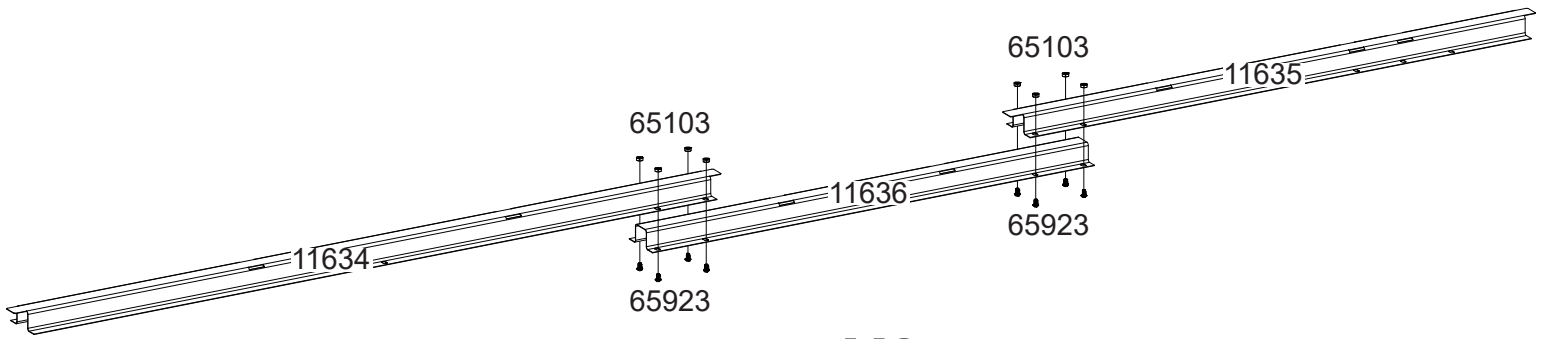
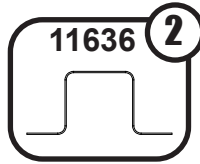
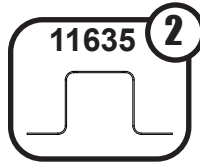
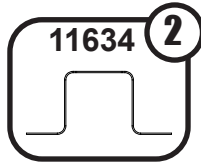
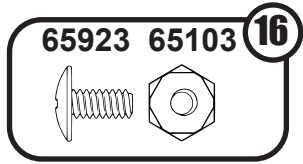

X2

Finished Length
Longueur finie
Longitud terminada
Länge nach Montage

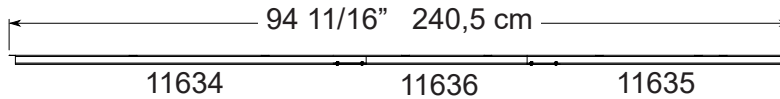

8X6 SLIDING DOOR BUILDING

8X6 Gebäude mit Schiebetür
8X6 Edificio de puerta corrediza
8X6 Bâtiment à porte coulissante

11JD

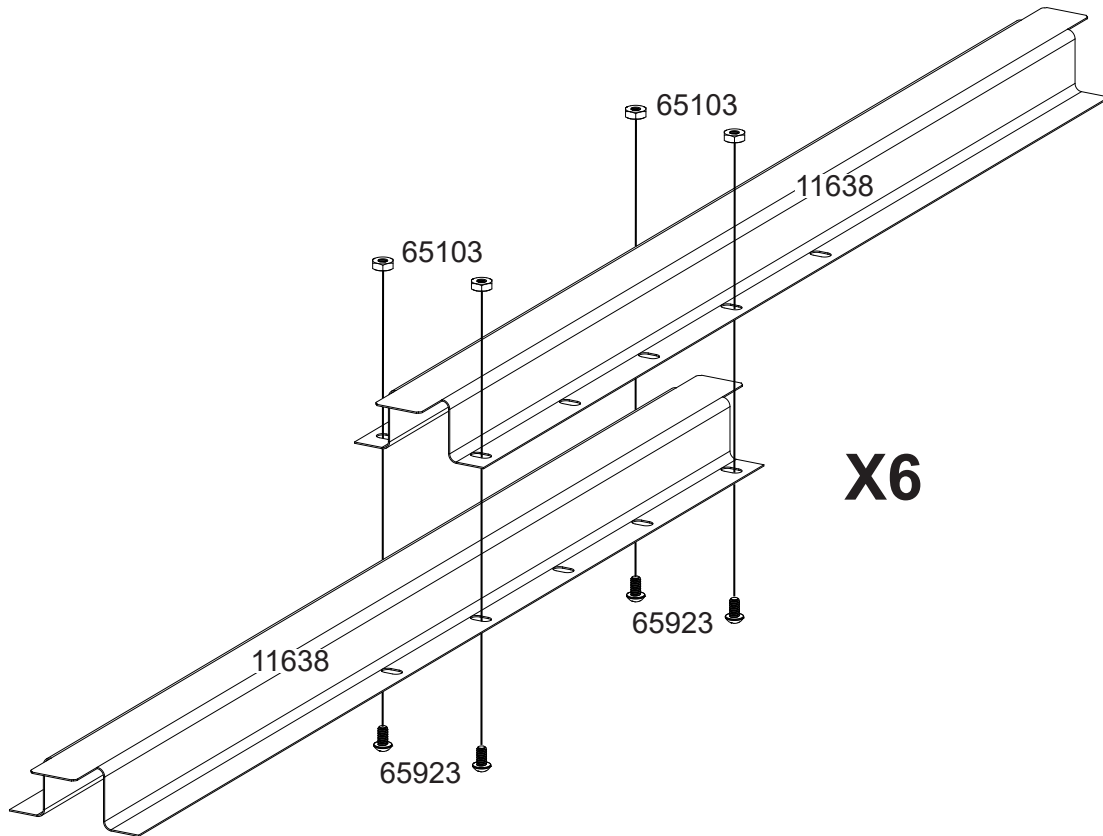
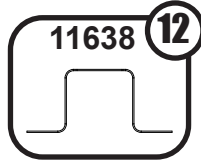
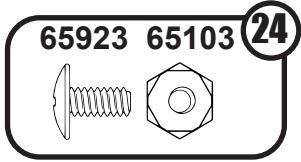

Finished Length
Longueur finie
Longitud terminada
Länge nach Montage

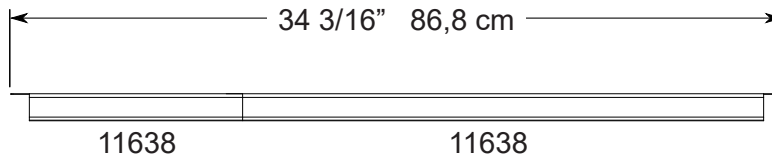

8X6 SLIDING DOOR BUILDING

8X6 Gebäude mit Schiebetür
 8X6 Edificio de puerta corrediza
 8X6 Bâtiment à porte coulissante

12JD

Insert bent tabs into slot in frame.

Gebogene Laschen in die Schlitz des Rahmens einfügen.

Insérte las lengüetas dobladas en la ranura en el marco.

Insérez les languettes pliées dans la fente du châssis.

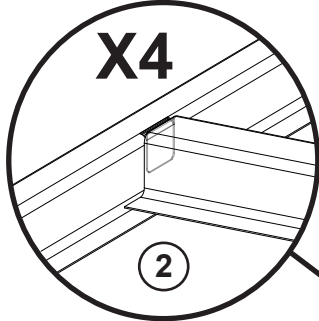

X4

2

IMPORTANT :
 Make sure overlaps are positioned on same side of building frame.
WICHTIG: Stellen Sie sicher, daß sich die Überlappungen auf derselben Seite des Gebäuderahmens befinden.
IMPORTANTE: Asegure que las solapas se coloquen en el mismo lado del marco del edificio.
IMPORTANT : Les trous doivent être orientés vers le centre.

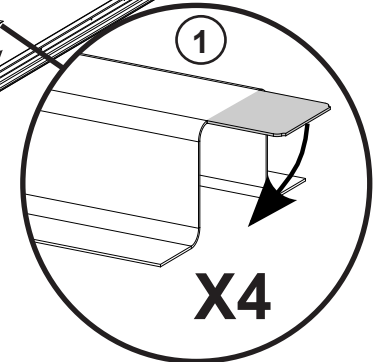
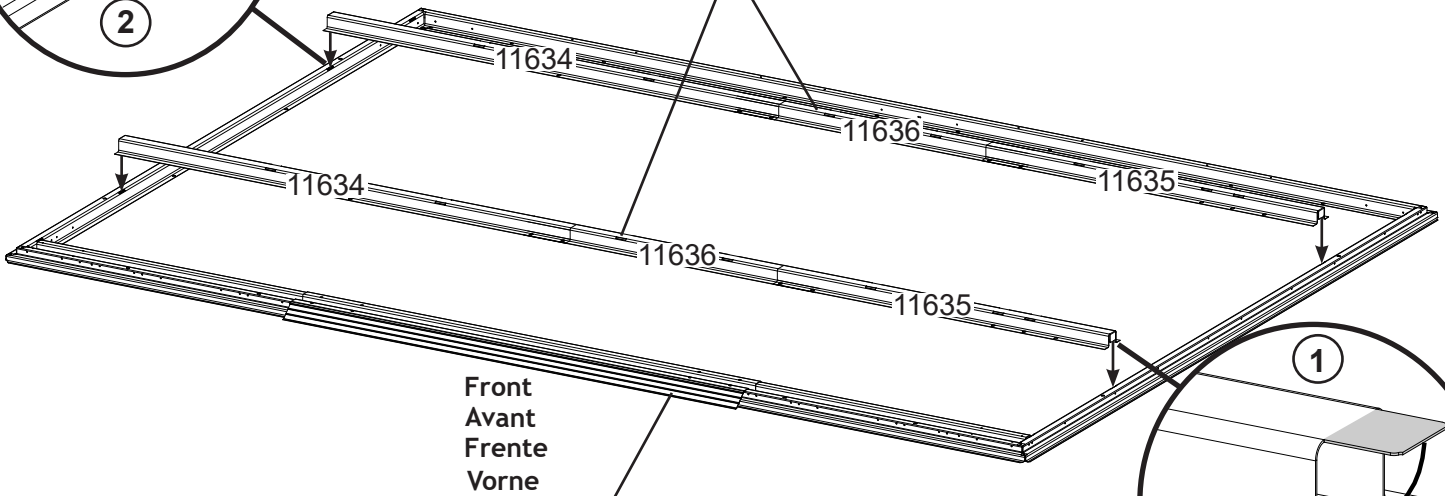

1

X4

The perimeter is the floor frame from the building.

- *Der Bodenrahmen des Gerätehauses ist die Eingrenzung.
- *Le périmètre est le cadre de plancher du bâtiment.
- *El perímetro es el marco del piso desde el edificio.

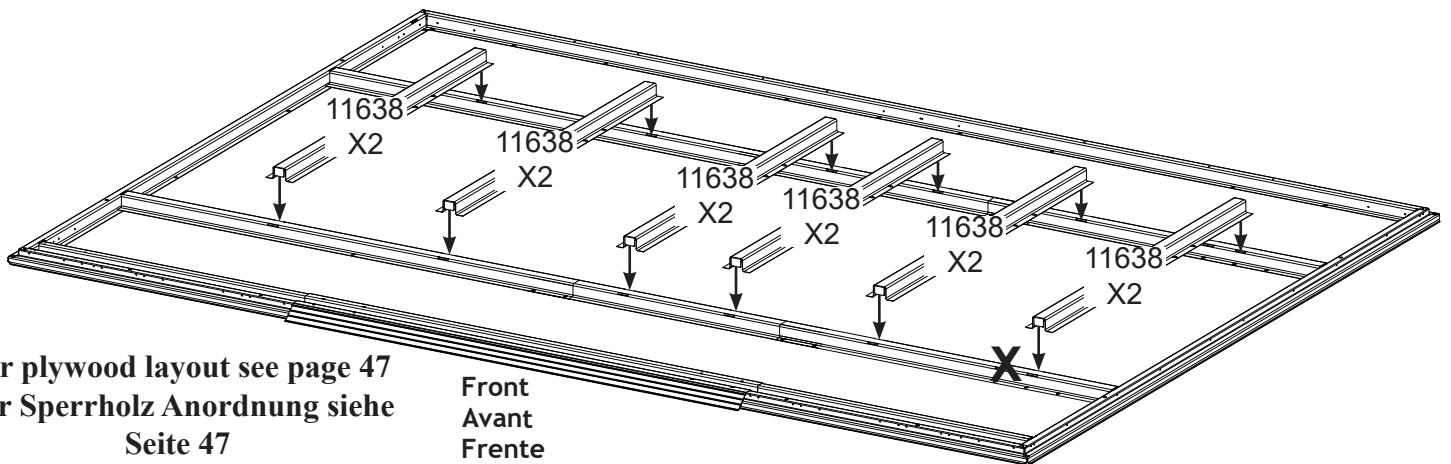

For plywood layout see page 47
 Für Sperrholz Anordnung siehe Seite 47

Para el diseño de madera contrachapada ver página 47

Pour la disposition du contreplaqué voir page 47

BRD5M86G SLIDING DOOR BUILDING *BRD5M86G Gebäude mit Schiebetür* *BRD5M86G Edificio de puerta corrediza* *BRD5M86G Bâtiment à porte coulissante* 13JD

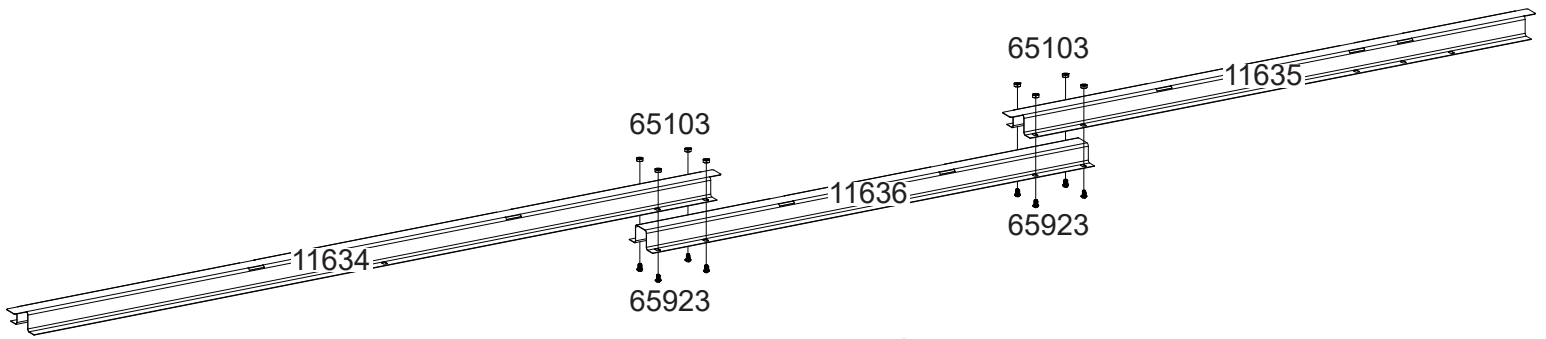
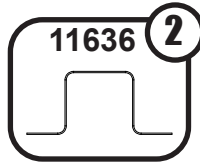
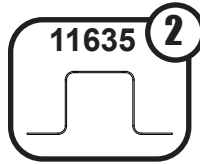
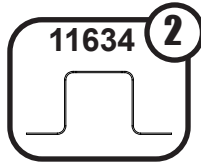
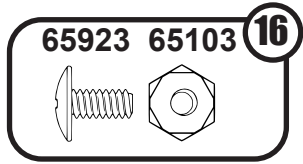

X2

Finished Length
 Longueur finie
 Longitud terminada
 Länge nach Montage

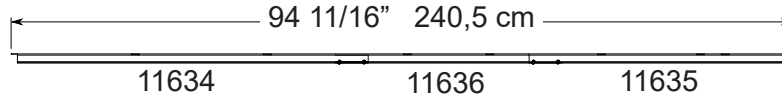

BRD5M86G SLIDING DOOR BUILDING

BRD5M86G Gebäude mit Schiebetür
BRD5M86G Edificio de puerta corrediza 14JD
BRD5M86G Bâtiment à porte coulissante

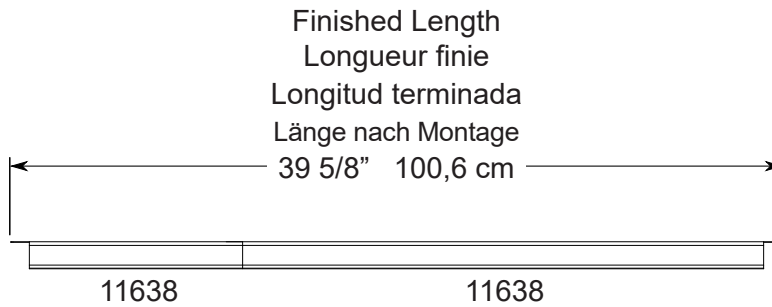
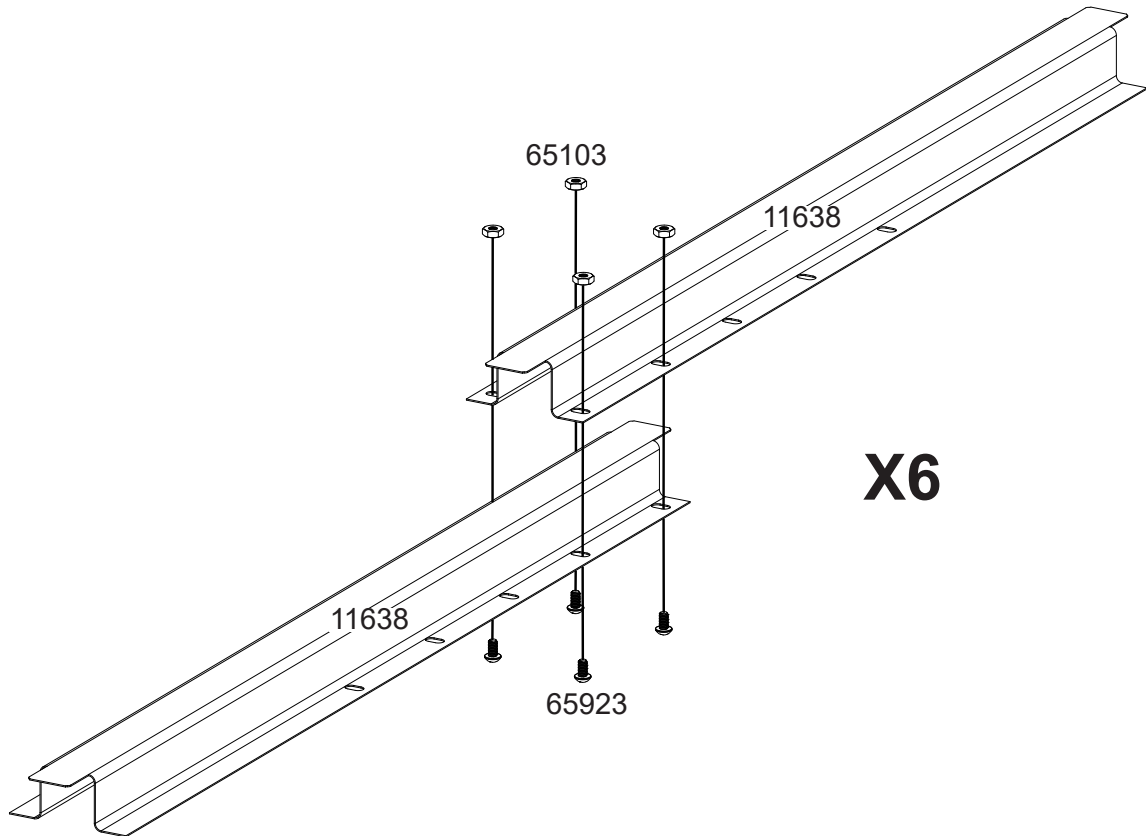
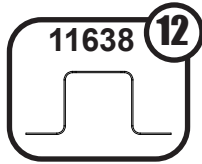
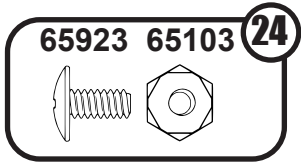

BRD5M86G SLIDING DOOR BUILDING

BRD5M86G Gebäude mit Schiebetür
 BRD5M86G Edificio de puerta corrediza 15JD
 BRD5M86G Bâtiment à porte coulissante

Insert bent tabs into slot
 in frame.

Gebogene Laschen in
 die Schlitz des Rah-
 mens einfügen.

Inserte las lengüetas
 dobladas en la ranura
 en el marco.

Insérez les languettes
 pliées dans la fente du
 châssis.

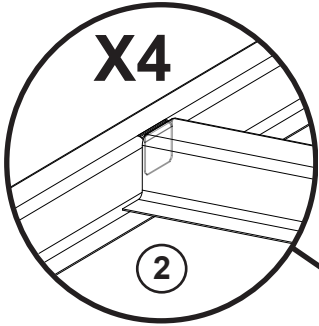

IMPORTANT :
 Make sure overlaps are positioned on same side of building frame.
WICHTIG: Stellen Sie sicher, daß sich die Überlappungen auf derselben Seite des Gebäuderahmens befinden.
IMPORTANTE: Asegure que las solapas se coloquen en el mismo lado del marco del edificio.
IMPORTANT : Les trous doivent être orientés vers le centre.

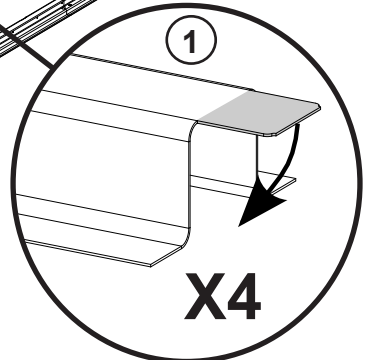
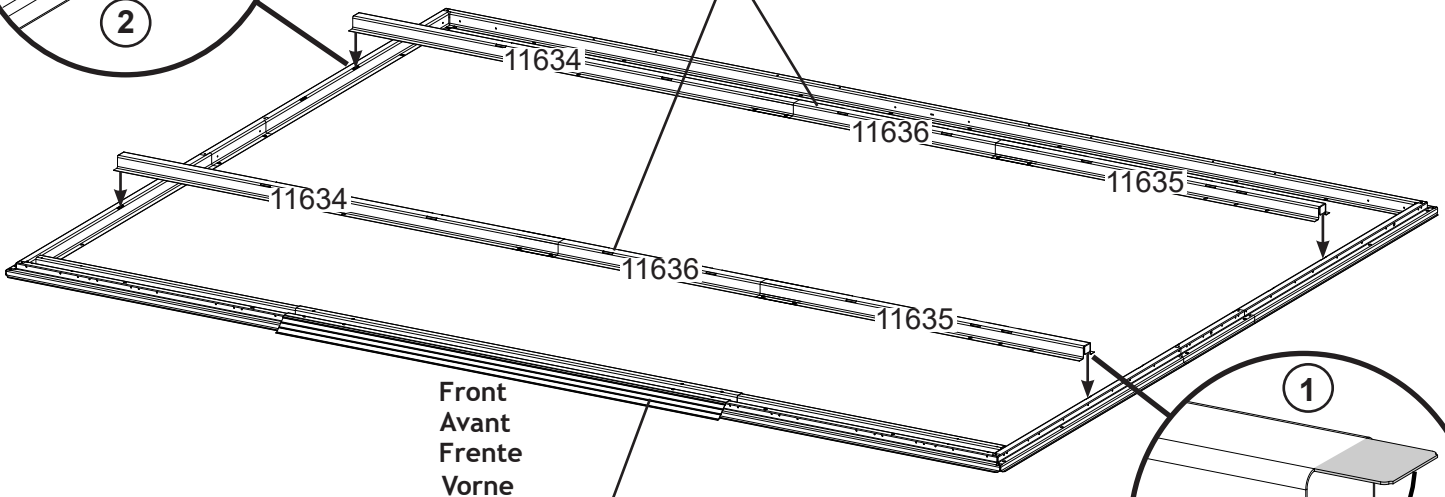

The perimeter is the floor frame from the building.
 *Der Bodenrahmen des Gerätehauses ist die Eingrenzung.
 *Le périmètre est le cadre de plancher du bâtiment.
 *El perímetro es el marco del piso desde el edificio.

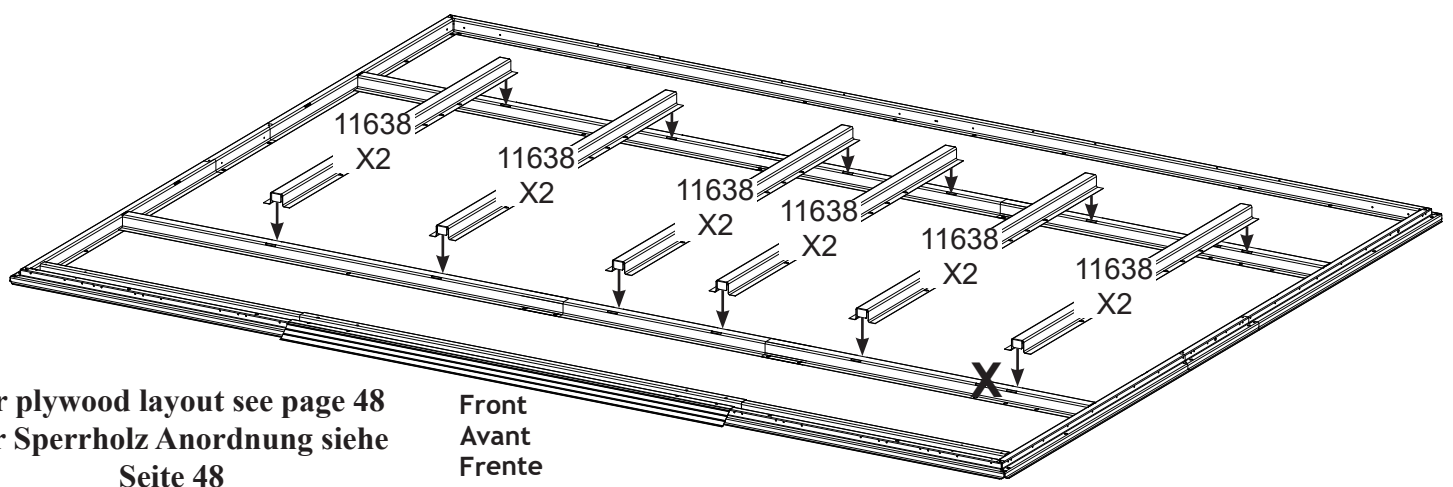

For plywood layout see page 48
 Für Sperrholz Anordnung siehe
 Seite 48
 Para el diseño de madera contra-
 chapada ver página 48
 Pour la disposition du contreplaqué
 voir page 48

8X7 SLIDING DOOR BUILDING

8X7 Gebäude mit Schiebetür
8X7 Edificio de puerta corrediza
8X7 Bâtiment à porte coulissante

16JD

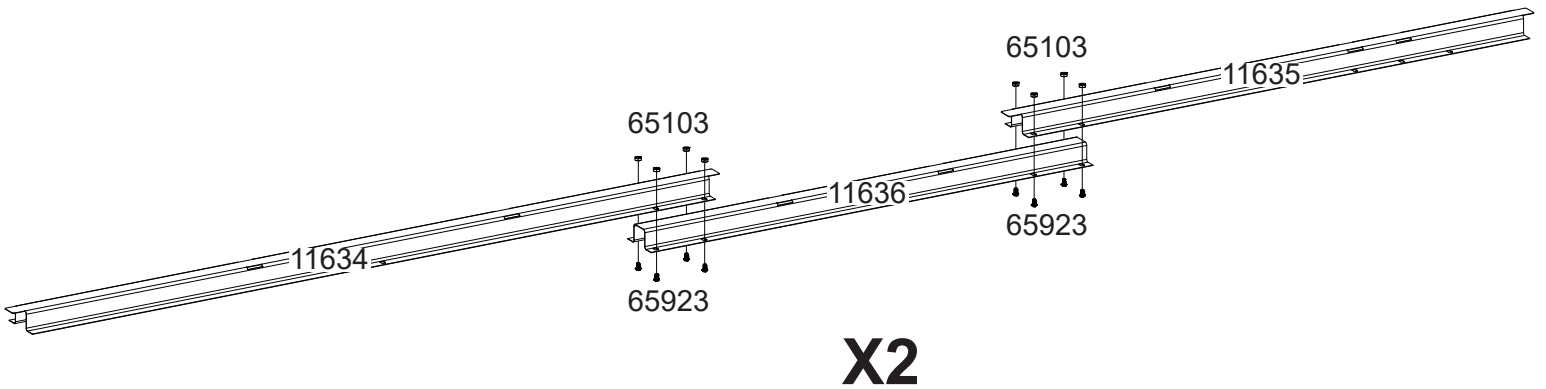
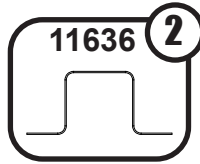
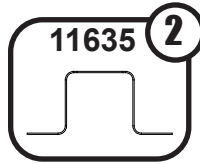
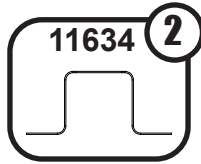
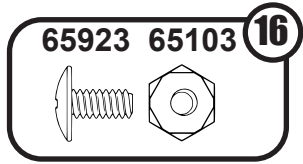

Finished Length
Longueur finie
Longitud terminada
Länge nach Montage

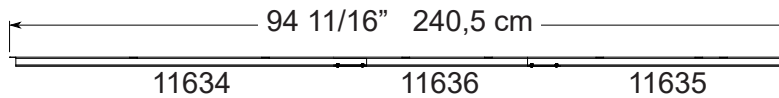

8X7 SLIDING DOOR BUILDING

8X7 Gebäude mit Schiebetür
8X7 Edificio de puerta corrediza
8X7 Bâtiment à porte coulissante

17JD

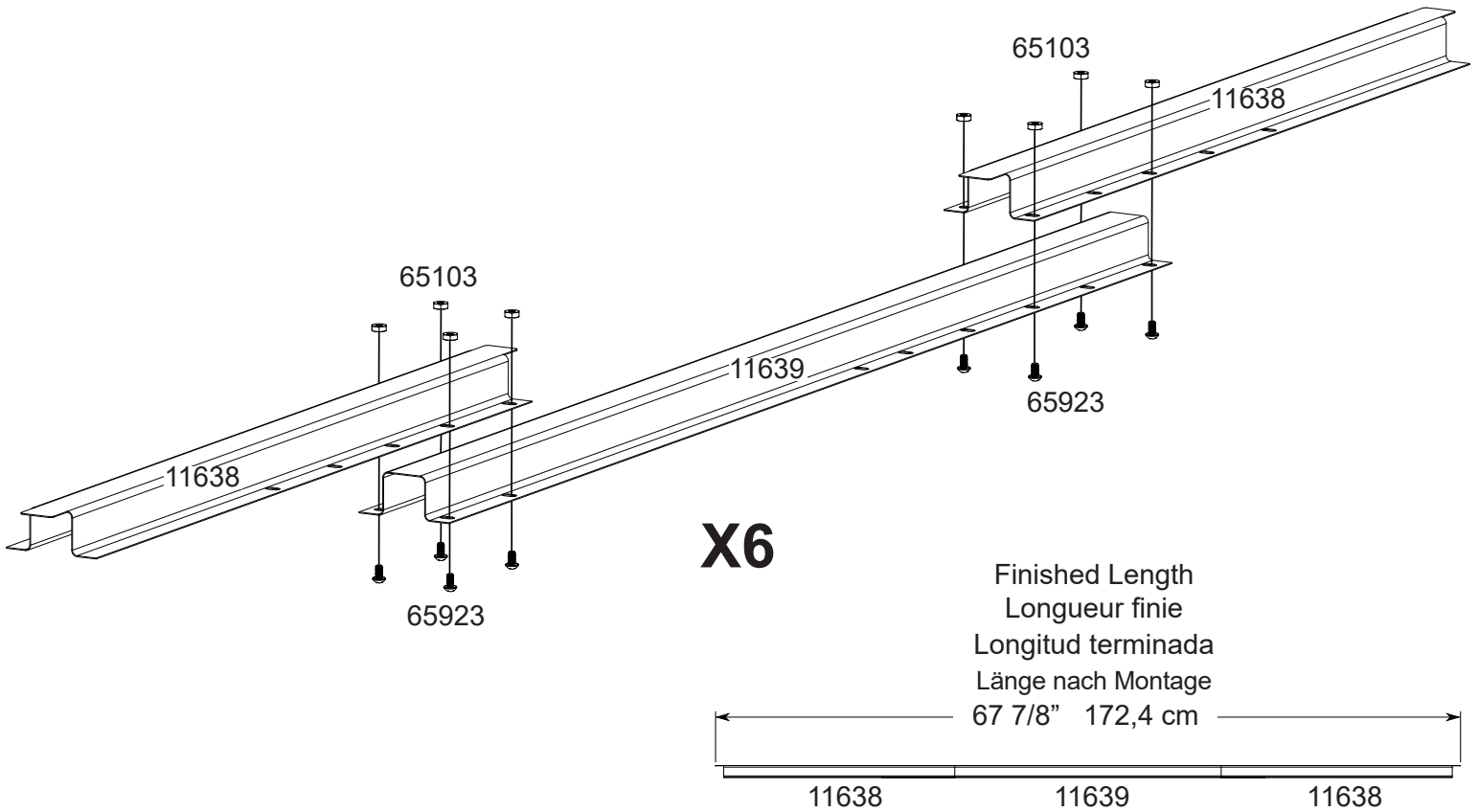
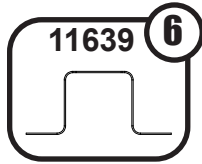
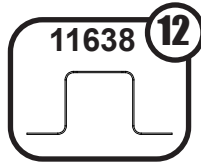
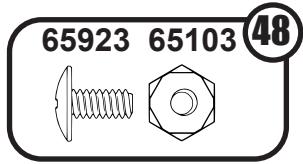

8X7 SLIDING DOOR BUILDING

Insert bent tabs into slot
 in frame.

Gebogene Laschen in
 die Schlitze des Rah-
 mens einfügen.

Inserte las lengüetas
 dobladas en la ranura
 en el marco.

Insérez les languettes
 pliées dans la fente du
 châssis.

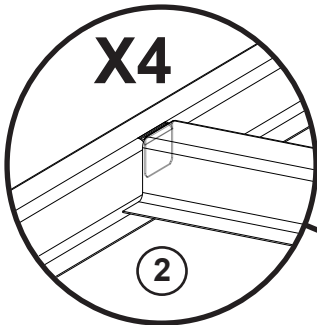

IMPORTANT :
 Make sure overlaps are positioned on same side of building frame.
WICHTIG: Stellen Sie sicher, daß sich die Überlappungen auf derselben Seite des Gebäuderahmens befinden.
IMPORTANTE: Asegure que las solapas se coloquen en el mismo lado del marco del edificio.
IMPORTANT : Les trous doivent être orientés vers le centre.

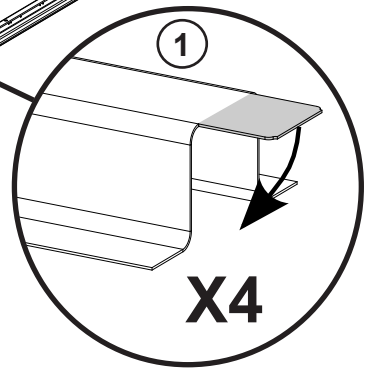
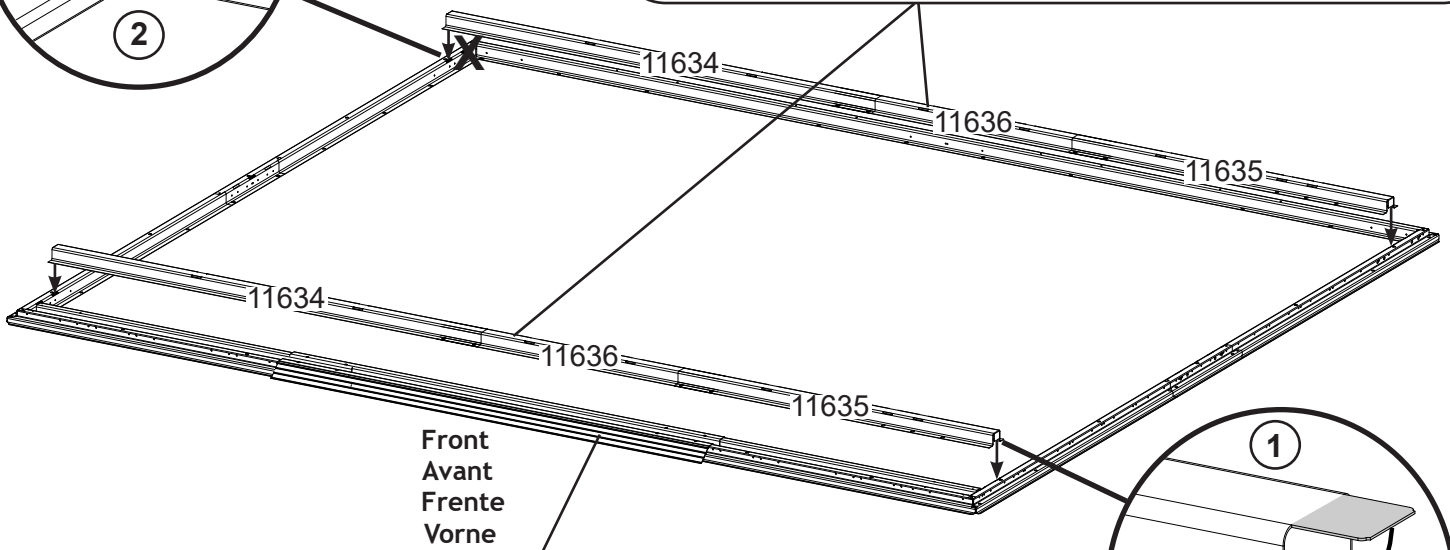

The perimeter is the floor frame from the building.
 *Der Bodenrahmen des Gerätehauses ist die Eingrenzung.
 *Le périmètre est le cadre de plancher du bâtiment.
 *El perímetro es el marco del piso desde el edificio.

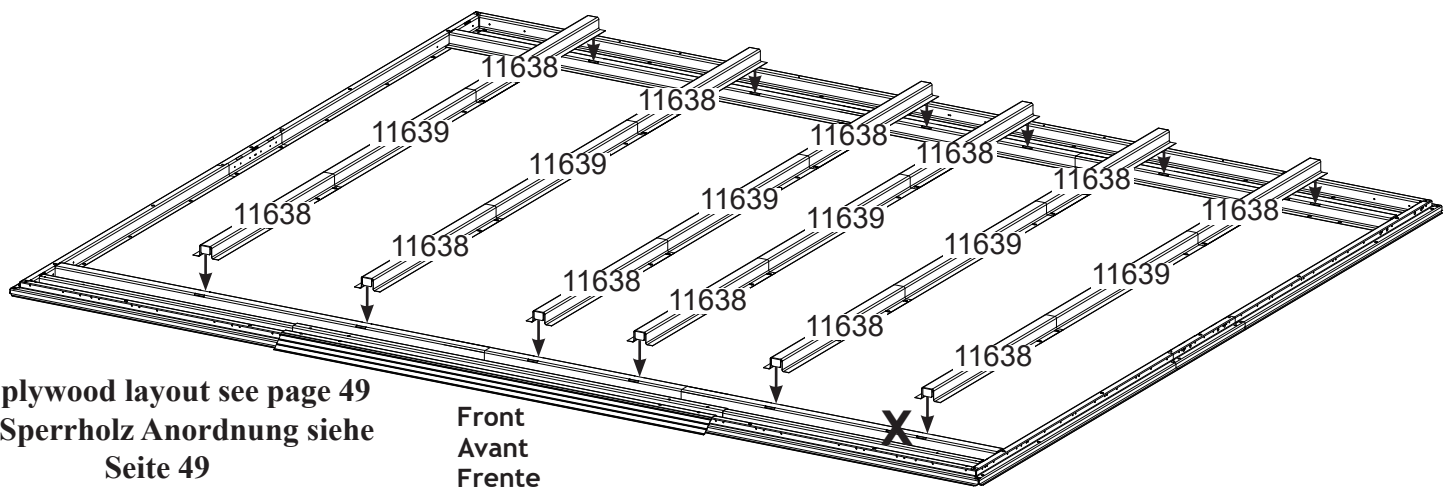

For plywood layout see page 49
 Für Sperrholz Anordnung siehe
 Seite 49
 Para el diseño de madera contra-
 chapada ver página 49
 Pour la disposition du contreplaqué
 voir page 49

8X8 SLIDING DOOR BUILDING

8X8 Gebäude mit Schiebetür
8X8 Edificio de puerta corrediza
8X8 Bâtiment à porte coulissante

19JD

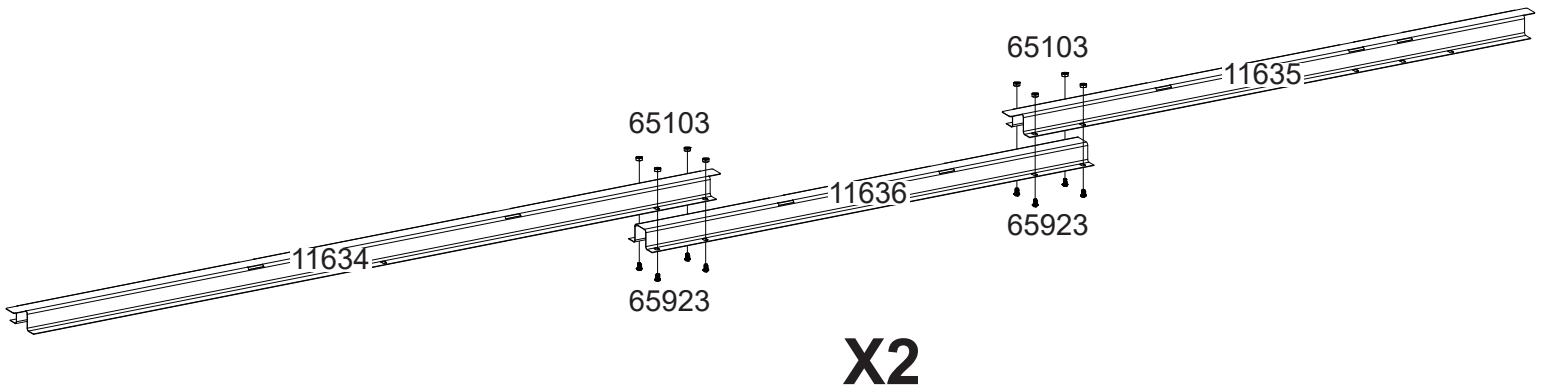
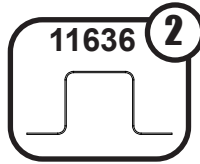
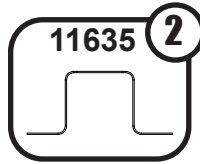
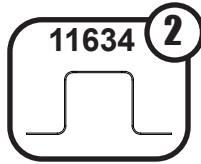
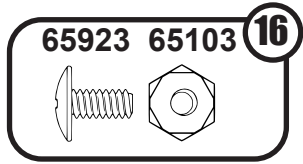

Finished Length
Longueur finie
Longitud terminada
Länge nach Montage

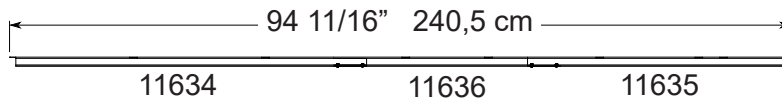

8X8 SLIDING DOOR BUILDING

8X8 Gebäude mit Schiebetür
8X8 Edificio de puerta corrediza
8X8 Bâtiment à porte coulissante

20JD

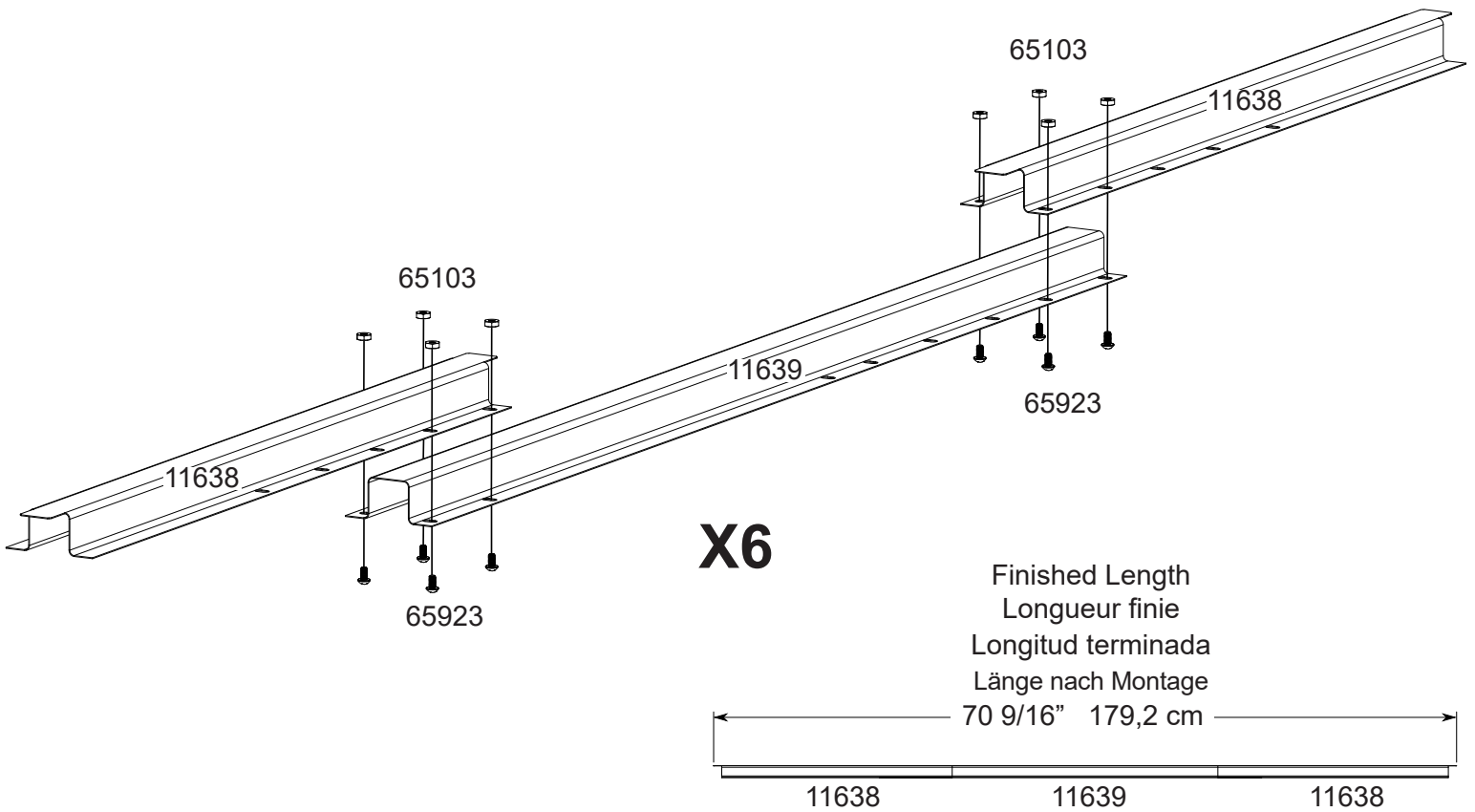
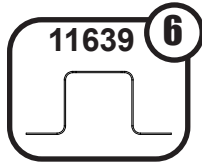
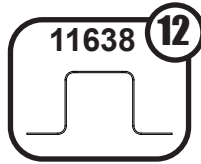
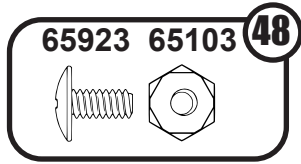

Insert bent tabs into slot
 in frame.

Gebogene Laschen in
 die Schlitze des Rah-
 mens einfügen.

Inserte las lengüetas
 dobladas en la ranura
 en el marco.

Insérez les languettes
 pliées dans la fente du
 châssis.

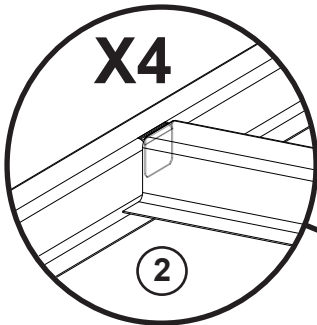

IMPORTANT :
 Make sure overlaps are positioned on same side of building frame.
WICHTIG: Stellen Sie sicher, daß sich die Überlappungen auf derselben Seite des Gebäuderahmens befinden.
IMPORTANTE: Asegure que las solapas se coloquen en el mismo lado del marco del edificio.
IMPORTANT : Les trous doivent être orientés vers le centre.

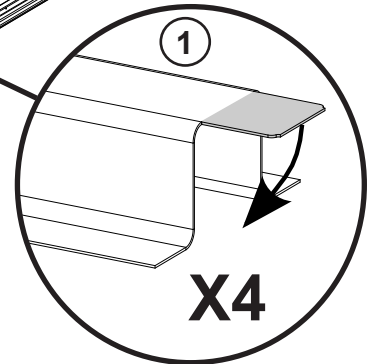
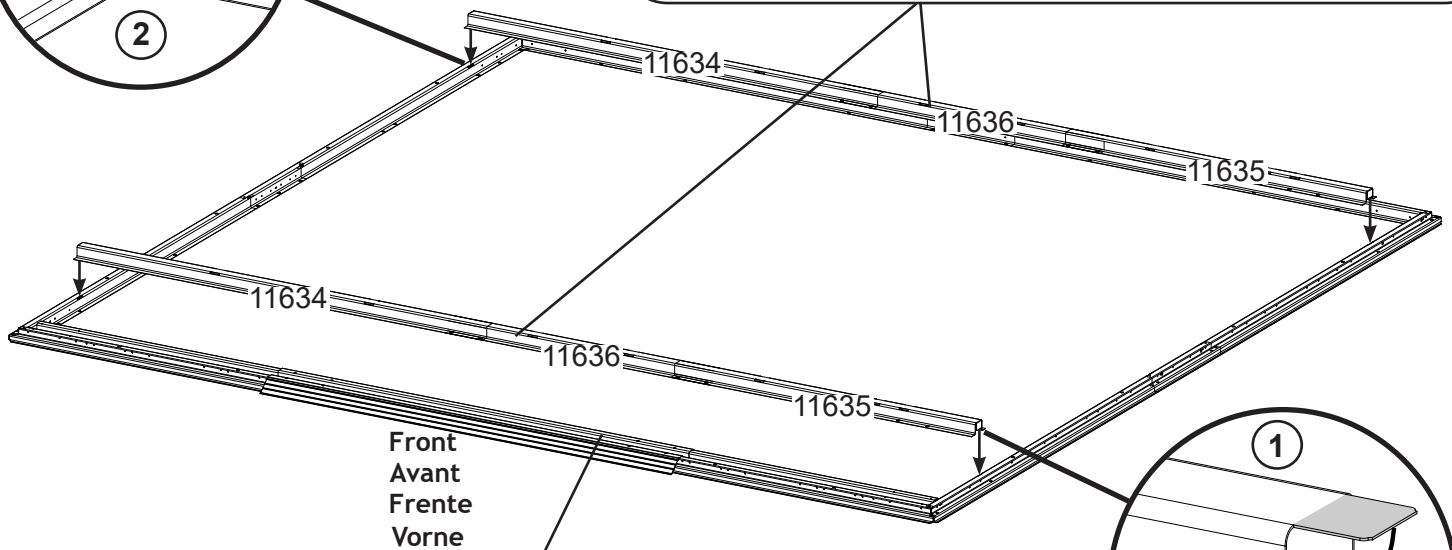

The perimeter is the floor frame from the building.
 *Der Bodenrahmen des Gerätehauses ist die Eingrenzung.
 *Le périmètre est le cadre de plancher du bâtiment.
 *El perímetro es el marco del piso desde el edificio.

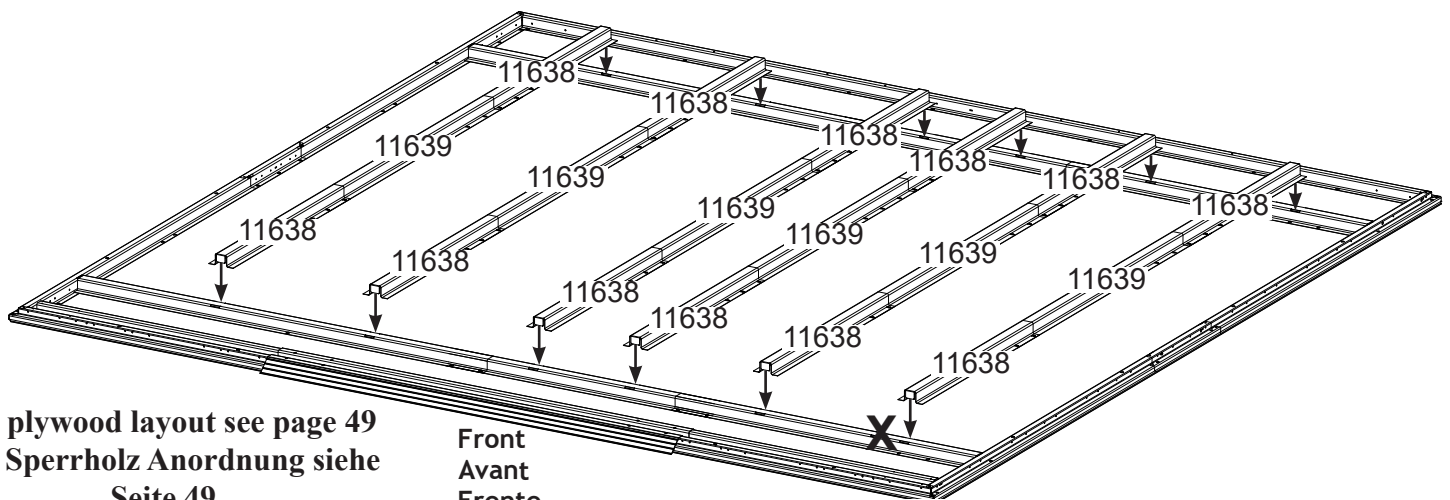

For plywood layout see page 49
 Für Sperrholz Anordnung siehe
 Seite 49
 Para el diseño de madera contra-
 chapada ver página 49
 Pour la disposition du contreplaqué
 voir page 49

6X6 SWING DOOR BUILDING

6X6 Gebäude mit Schwingtür
6X6 Edificio de puerta de giratoria
6X6 Bâtiment à porte battante

22JD

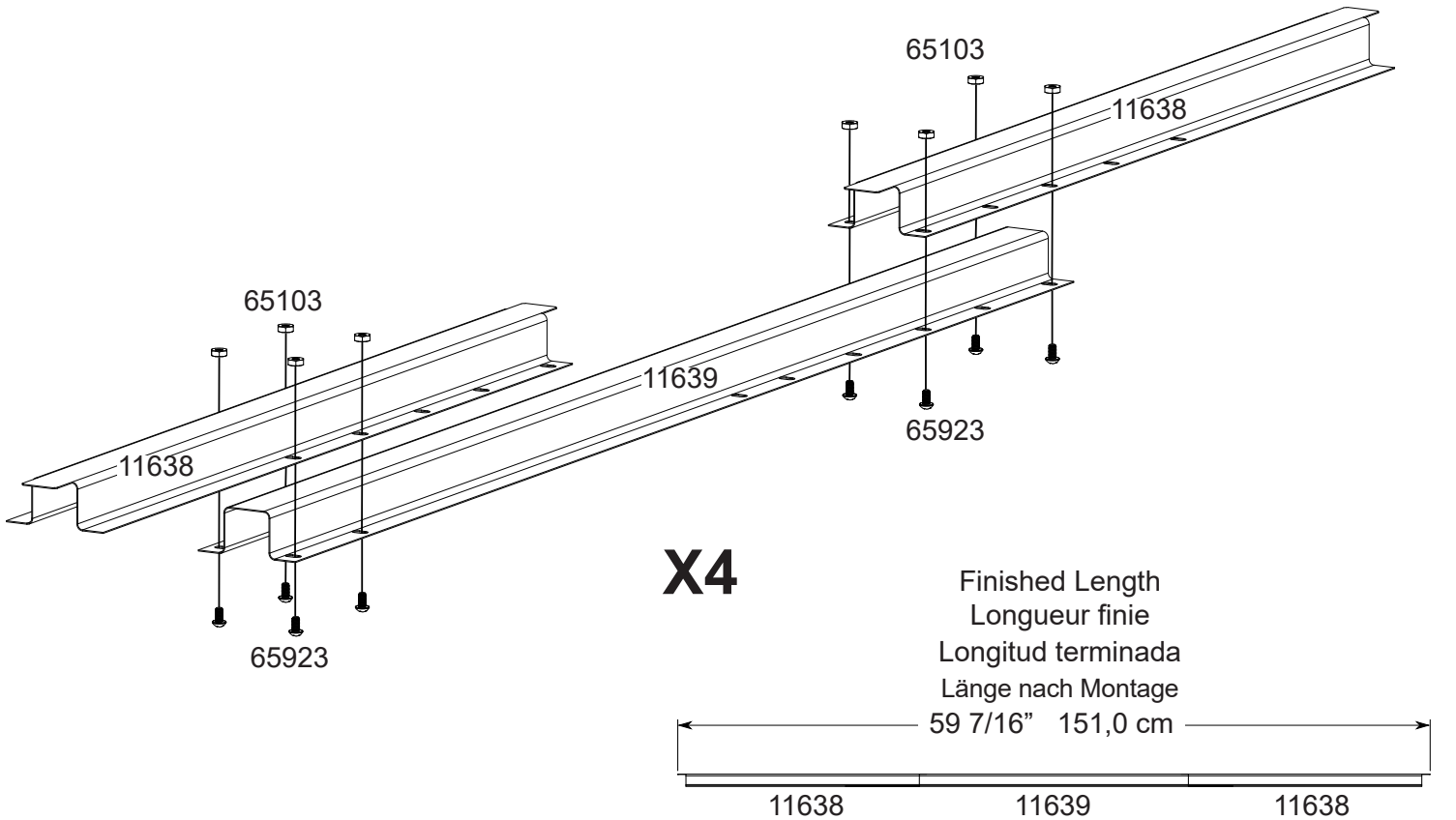
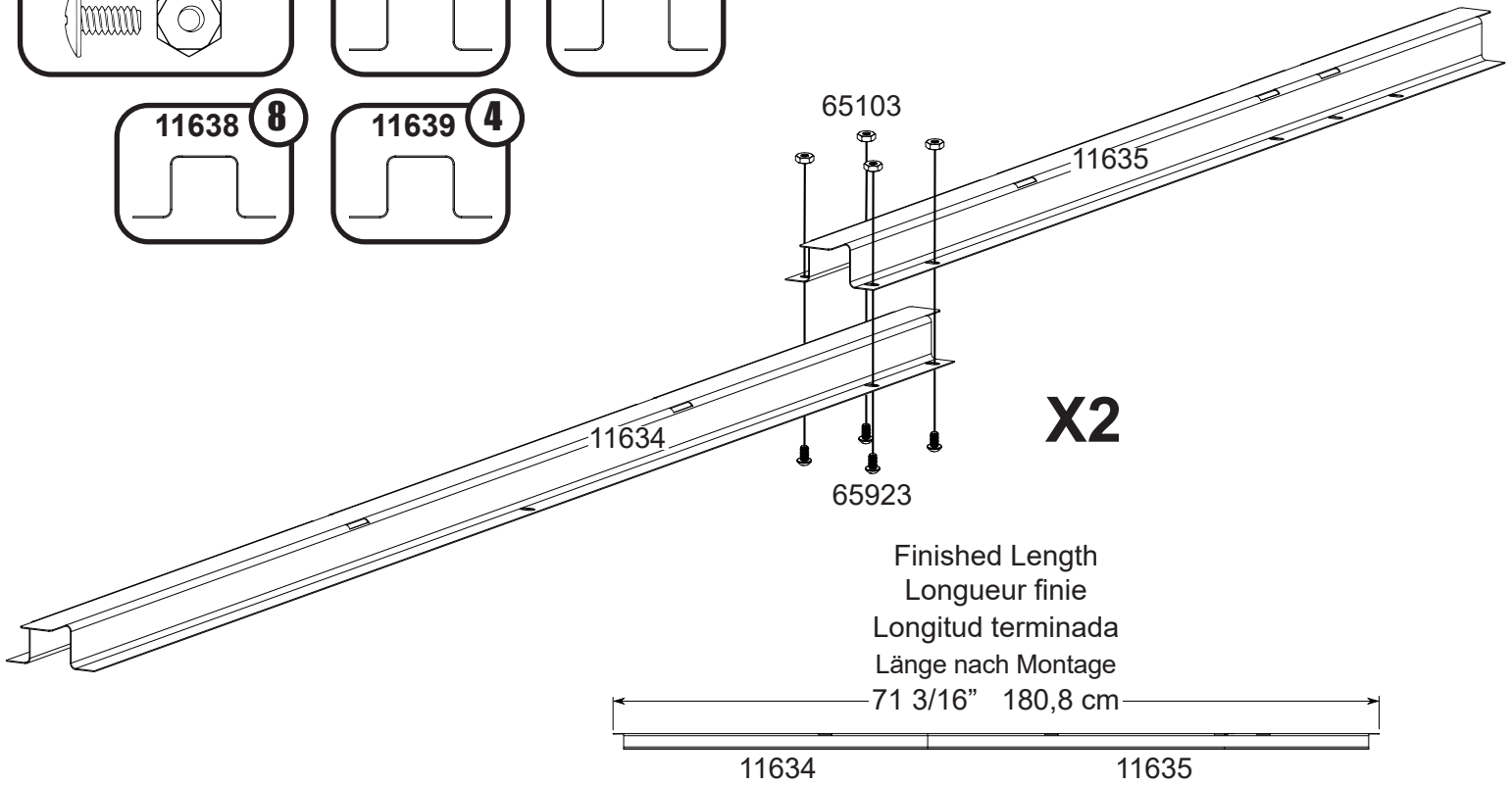
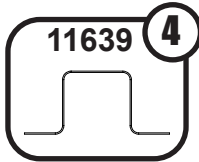
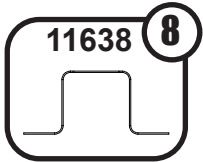
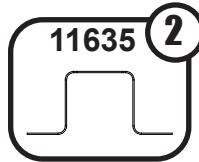
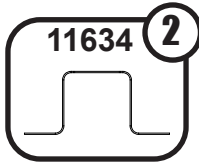
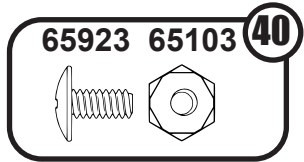

6X6 SWING DOOR BUILDING

6X6 Gebäude mit Schwingtür
 6X6 Edificio de puerta de giratoria
 6X6 Bâtiment à porte battante

23JD

Insert bent tabs into slot in frame.
 Gebogene Laschen in die Schlitze
 des Rahmens einfügen.
 Inserte las lengüetas dobladas en la
 ranura en el marco.
 Insérez les languettes pliées dans la
 fente du châssis.

This assembly does not connect to the side floor frame pieces.
 * Diese Bauanordnung verbindet sich nicht mit den seitlichen
 Bodenrahmenstücken.
 * Este conjunto no se conecta a las piezas del marco del piso lateral.
 * Cet assemblage ne se connecte pas aux pièces du châssis de plancher
 latérales.

IMPORTANT :
 Make sure overlaps are positioned on same side of building frame.
WICHTIG: Stellen Sie sicher, daß sich die Überlappungen auf derselben
 Seite des Gebäuderahmens befinden.
IMPORTANTE: Asegure que las solapas se coloquen en el mismo lado
 del marco del edificio.
IMPORTANT : Les trous doivent être orientés vers le centre.

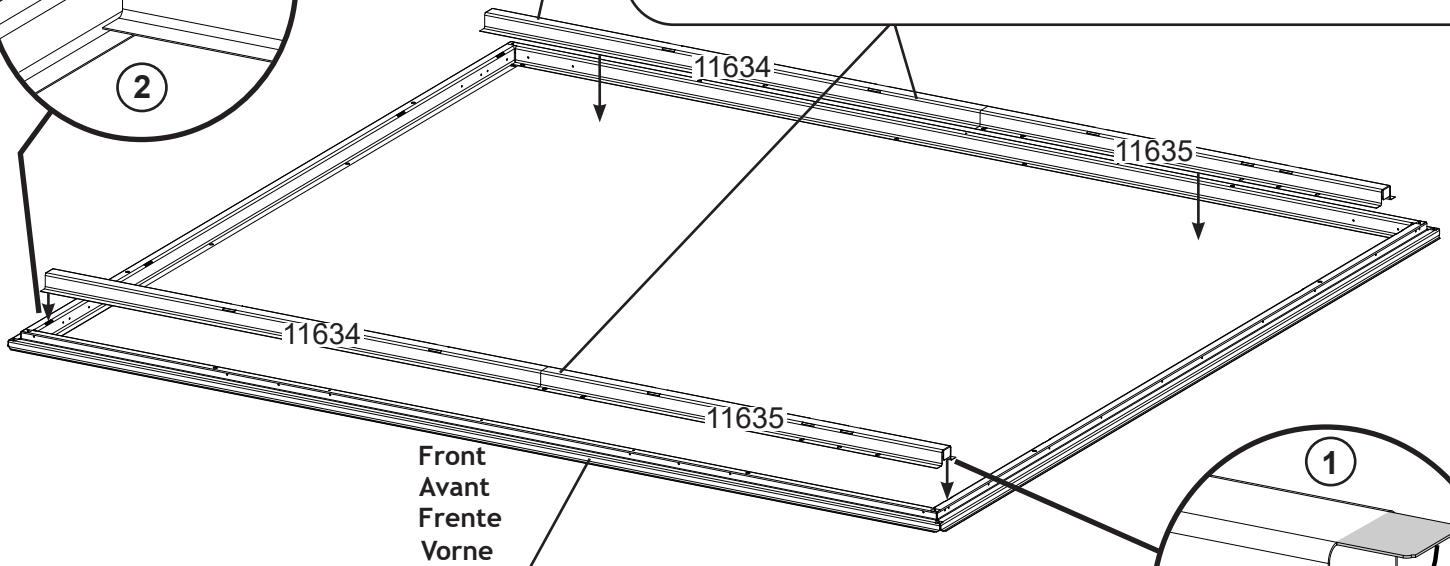
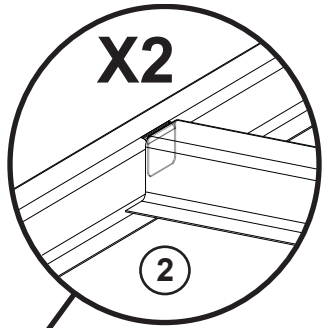

The perimeter is the floor frame from the building.
 *Der Bodenrahmen des Gerätehauses ist die Eingrenzung.
 *Le périmètre est le cadre de plancher du bâtiment.
 *El perímetro es el marco del piso desde el edificio.

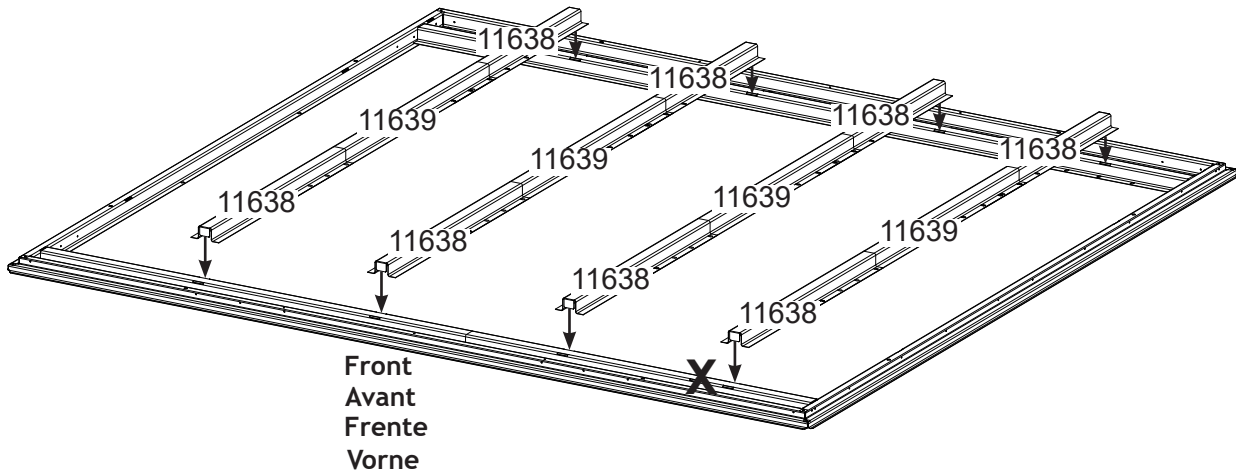

6X6 SWING DOOR BUILDING

6X6 Gebäude mit Schwingtür
6X6 Edificio de puerta de giratoria
6X6 Bâtiment à porte battante

24JD

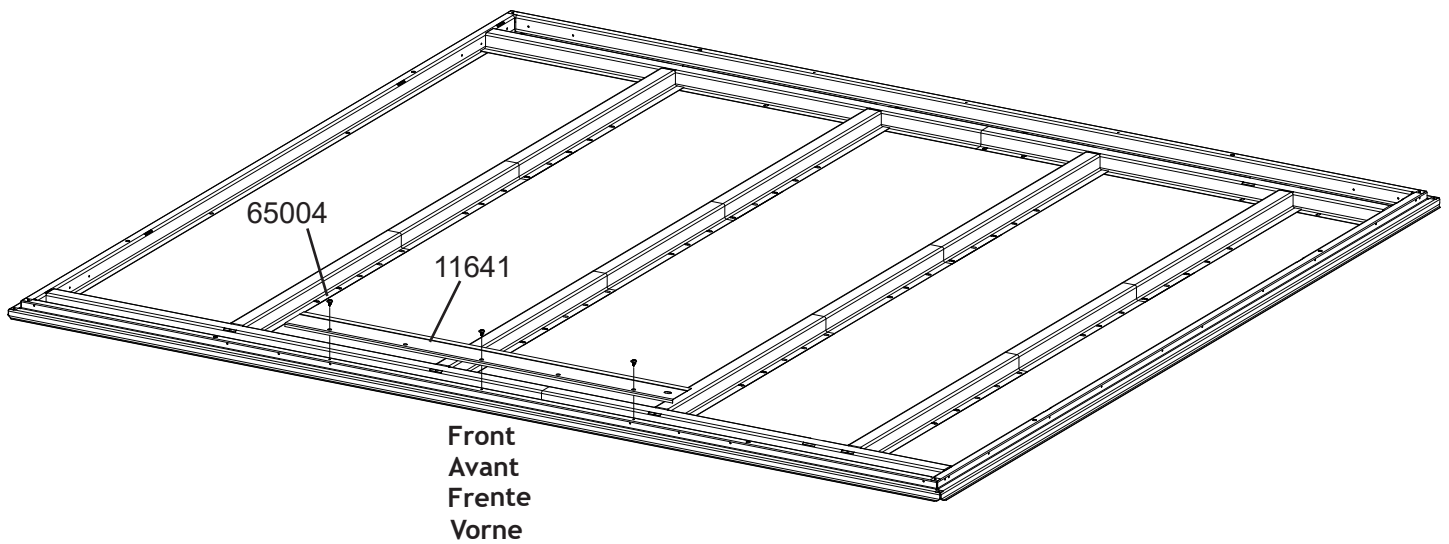
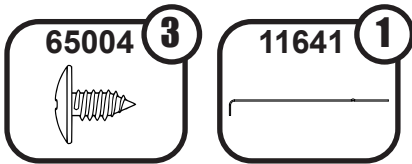

For plywood layout see page 50
Für Sperrholz Anordnung siehe Seite 50
Para el diseño de madera contrachapada ver página 50
Pour la disposition du contreplaqué voir page 50

6X7 SWING DOOR BUILDING

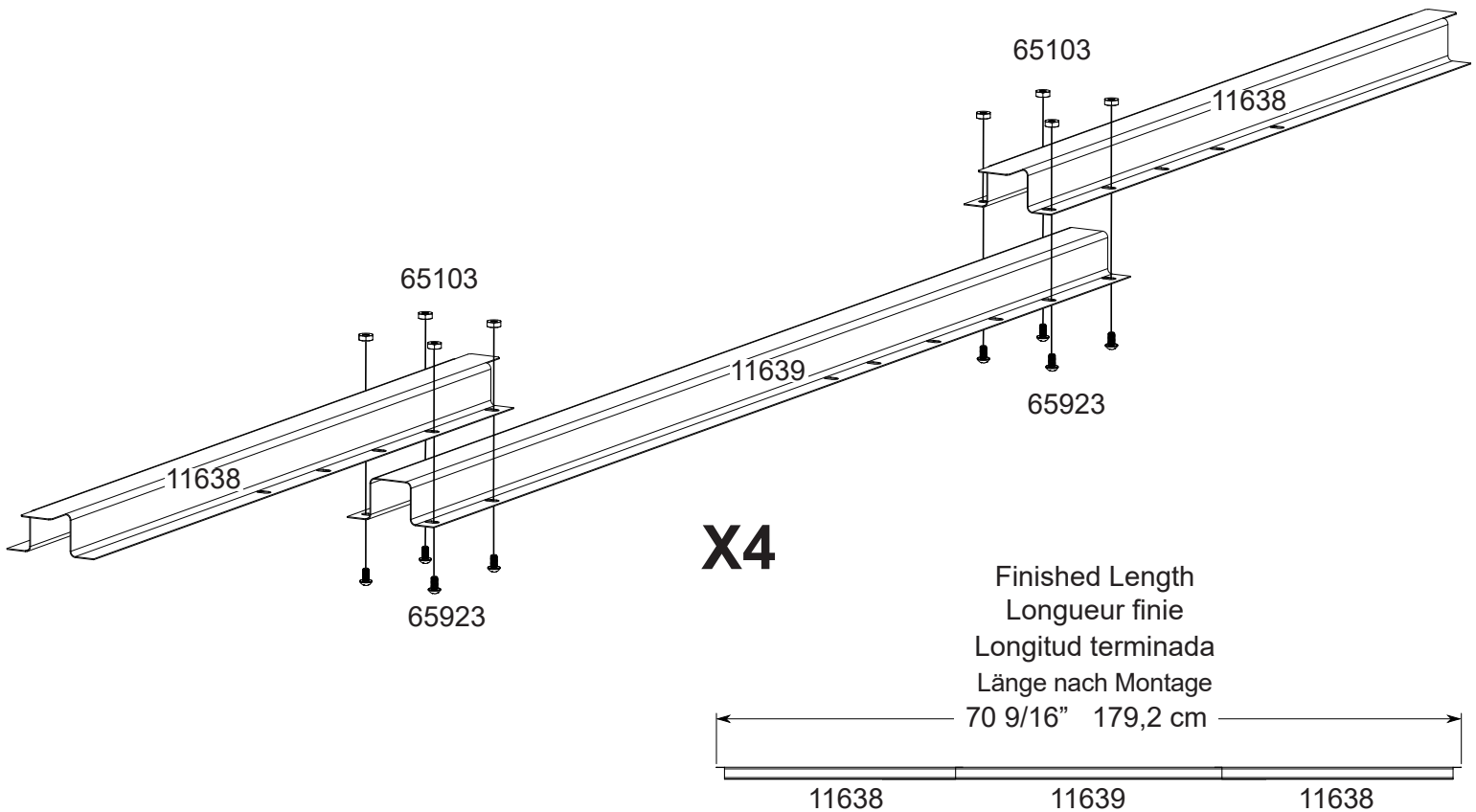
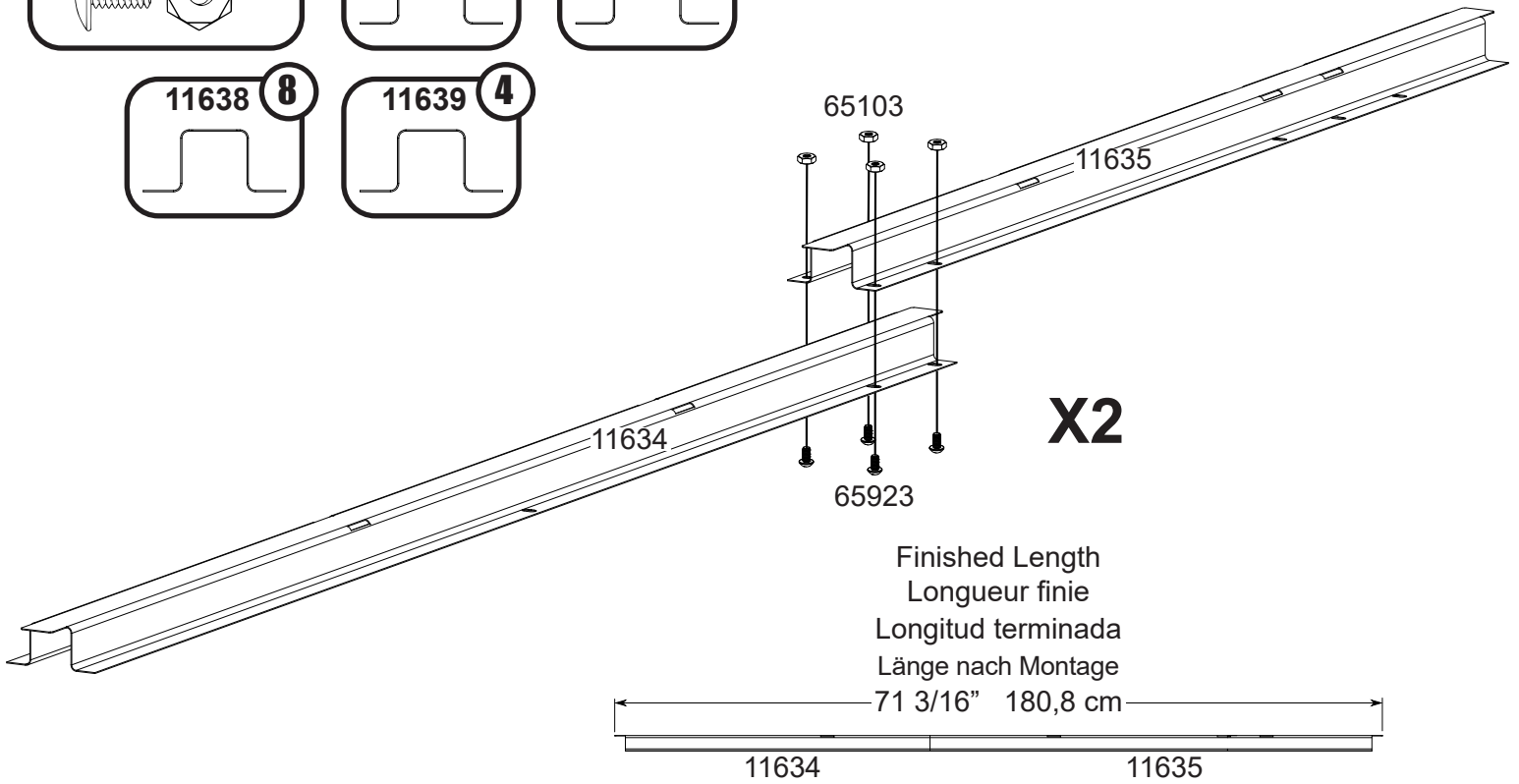
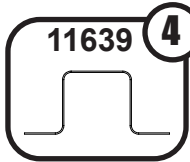
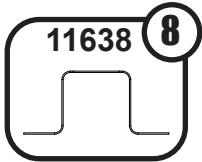
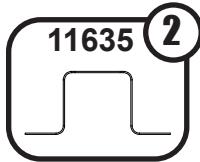
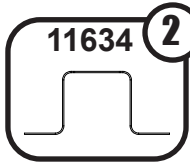
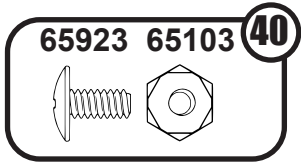

6X7 SWING DOOR BUILDING

6X7 Gebäude mit Schwingtür
6X7 Edificio de puerta de giratoria
6X7 Bâtiment à porte battante

26JD

Insert bent tabs into slot in frame.
Gebogene Laschen in die Schlitz des
Rahmens einfügen.

Inserte las lengüetas dobladas en la
ranura en el marco.

Insérez les languettes pliées dans la
fente du châssis.

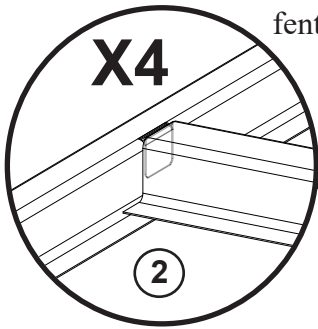

IMPORTANT :
Make sure overlaps are positioned on same side of building frame.
WICHTIG: Stellen Sie sicher, daß sich die Überlappungen auf derselben Seite des Gebäuderahmens befinden.
IMPORTANTE: Asegure que las solapas se coloquen en el mismo lado del marco del edificio.
IMPORTANT : Les trous doivent être orientés vers le centre.

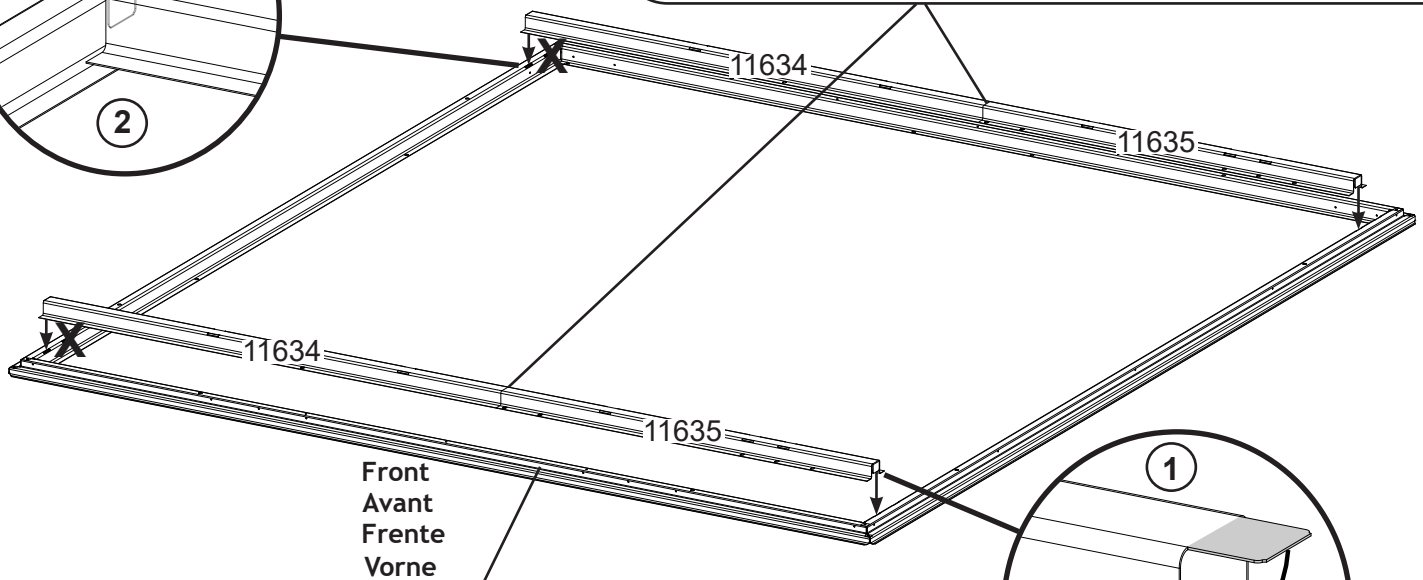

The perimeter is the floor frame from the building.
*Der Bodenrahmen des Gerätehauses ist die Eingrenzung.
*Le périmètre est le cadre de plancher du bâtiment.
*El perímetro es el marco del piso desde el edificio.

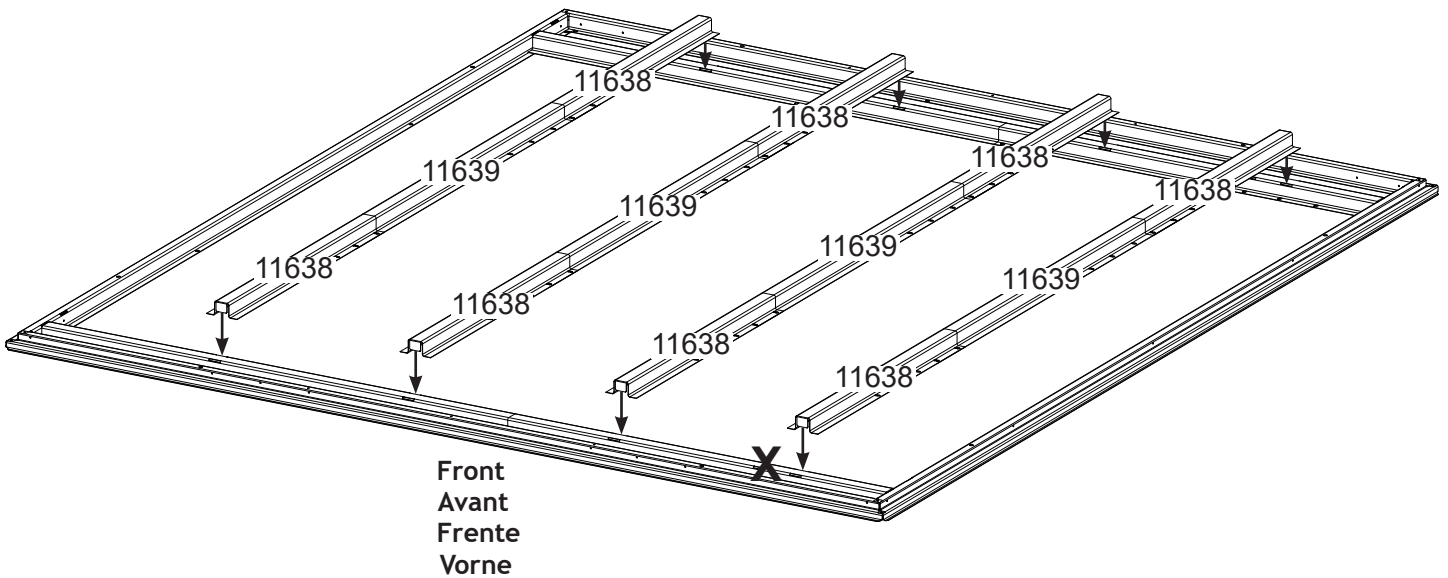
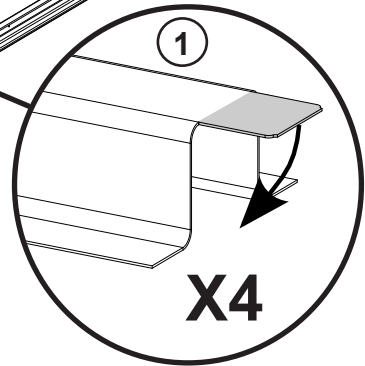

6X7 SWING DOOR BUILDING

6X7 Gebäude mit Schwingtür
6X7 Edificio de puerta de giratoria
6X7 Bâtiment à porte battante

27JD

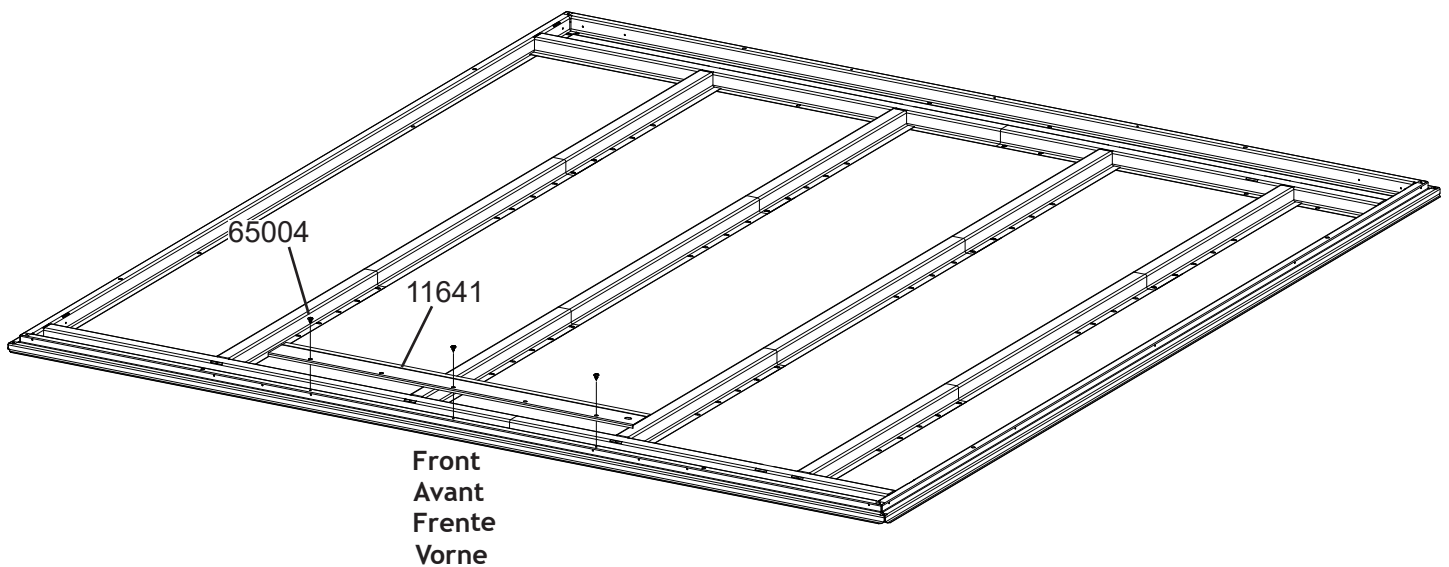
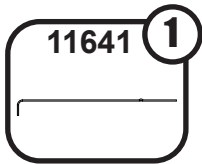
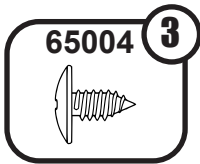

For plywood layout see page 50
Für Sperrholz Anordnung siehe Seite 50
Para el diseño de madera contrachapada ver página 50
Pour la disposition du contreplaqué voir page 50

8X4 SWING DOOR BUILDING

8X4 Gebäude mit Schwingtür
8X4 Edificio de puerta de giratoria
8X4 Bâtiment à porte battante

28JD

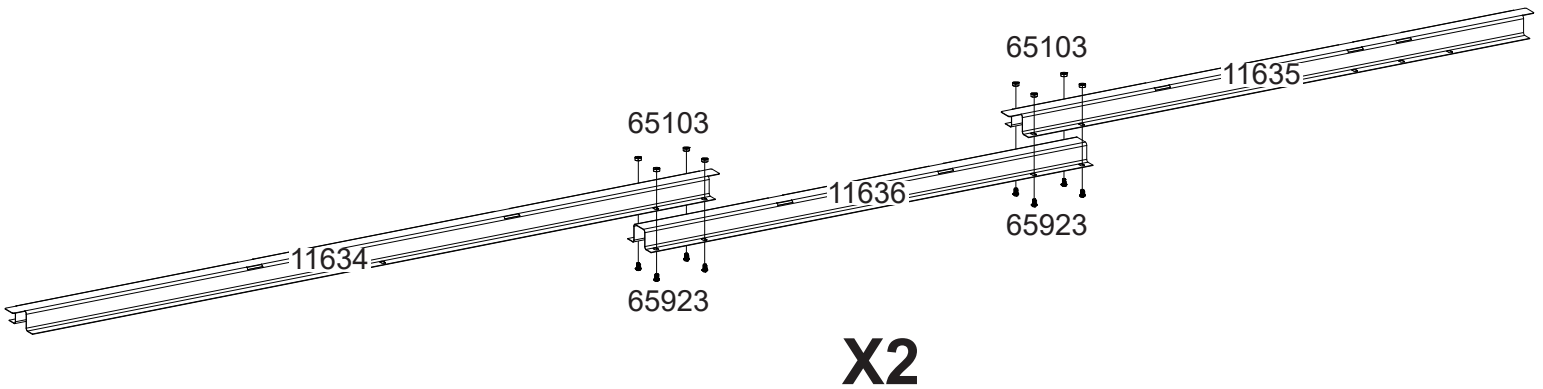
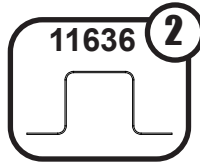
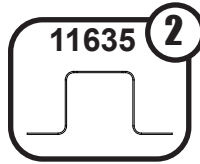
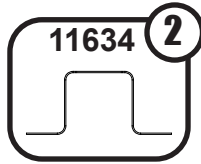
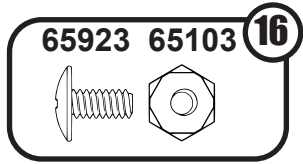

Finished Length
Longueur finie
Longitud terminada
Länge nach Montage

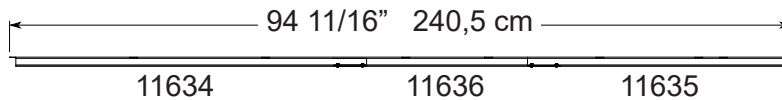

8X4 SWING DOOR BUILDING

8X4 Gebäude mit Schwingtür
8X4 Edificio de puerta de giratoria
8X4 Bâtiment à porte battante

29JD

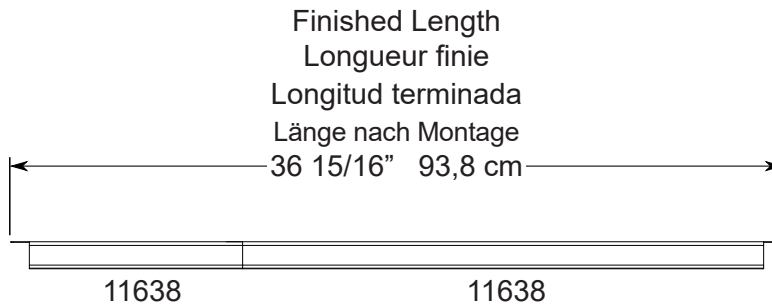
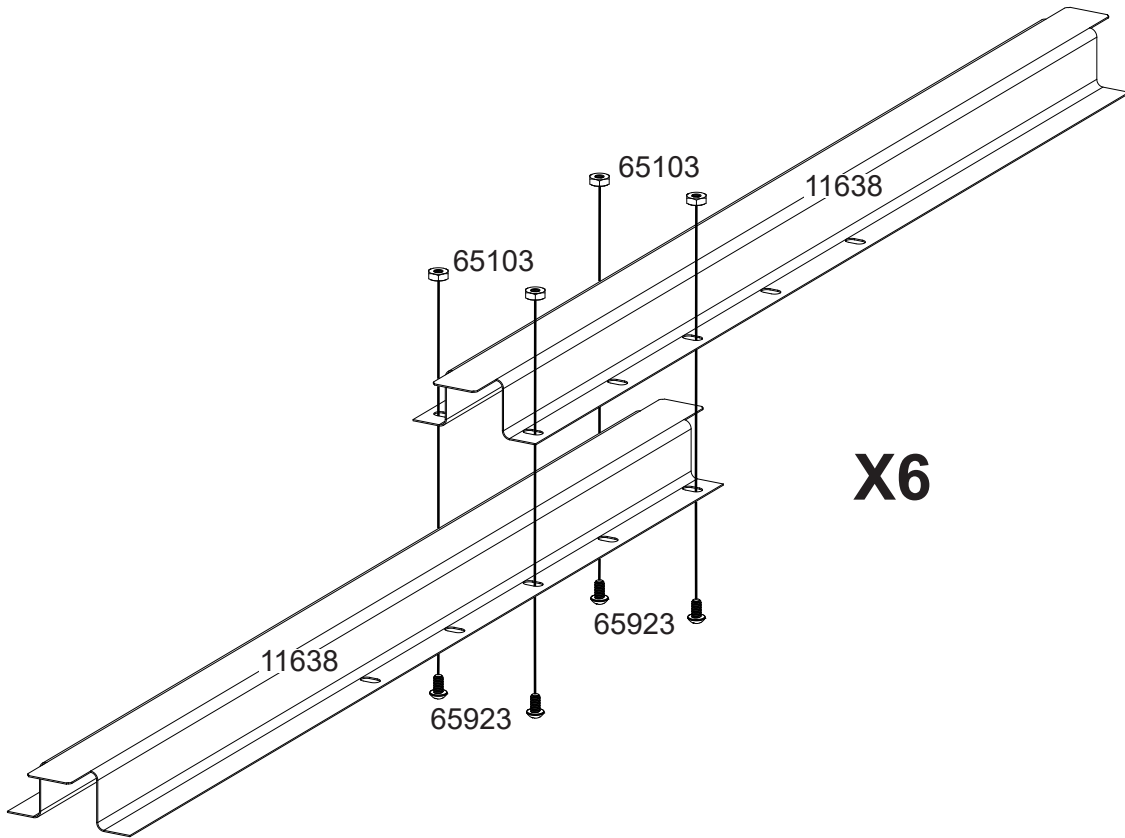
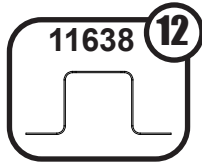
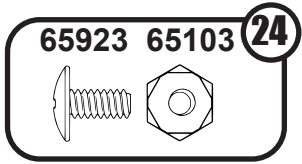

8X4 SWING DOOR BUILDING

8X4 Gebäude mit Schwingtür
 8X4 Edificio de puerta de giratoria
 8X4 Bâtiment à porte battante

30JD

Insert bent tabs into slot in frame.
 Gebogene Laschen in die Schlitz
 des Rahmens einfügen.
 Inserte las lengüetas dobladas en la
 ranura en el marco.
 Insérez les languettes pliées dans la
 fente du châssis.

This assembly does not connect to the side floor frame pieces.
 * Diese Bauanordnung verbindet sich nicht mit den seitlichen
 Bodenrahmenstücken.
 * Este conjunto no se conecta a las piezas del marco del piso lateral.
 * Cet assemblage ne se connecte pas aux pièces du châssis de plancher
 latérales.

IMPORTANT :
 Make sure overlaps are positioned on same side of building frame.
WICHTIG: Stellen Sie sicher, daß sich die Überlappungen auf derselben
 Seite des Gebäuderahmens befinden.
IMPORTANTE: Asegure que las solapas se coloquen en el mismo lado
 del marco del edificio.
IMPORTANT : Les trous doivent être orientés vers le centre.

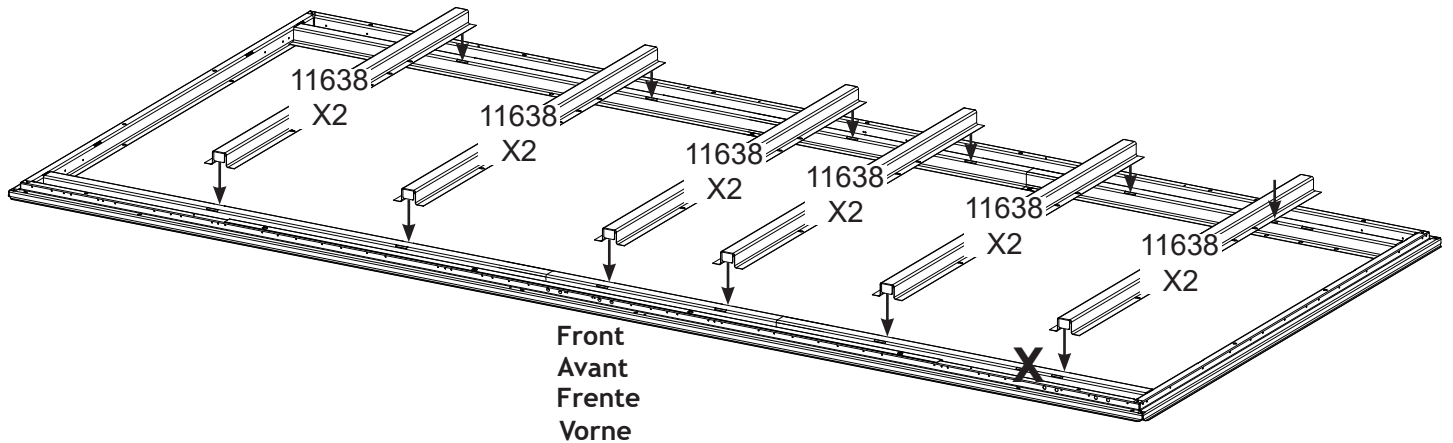
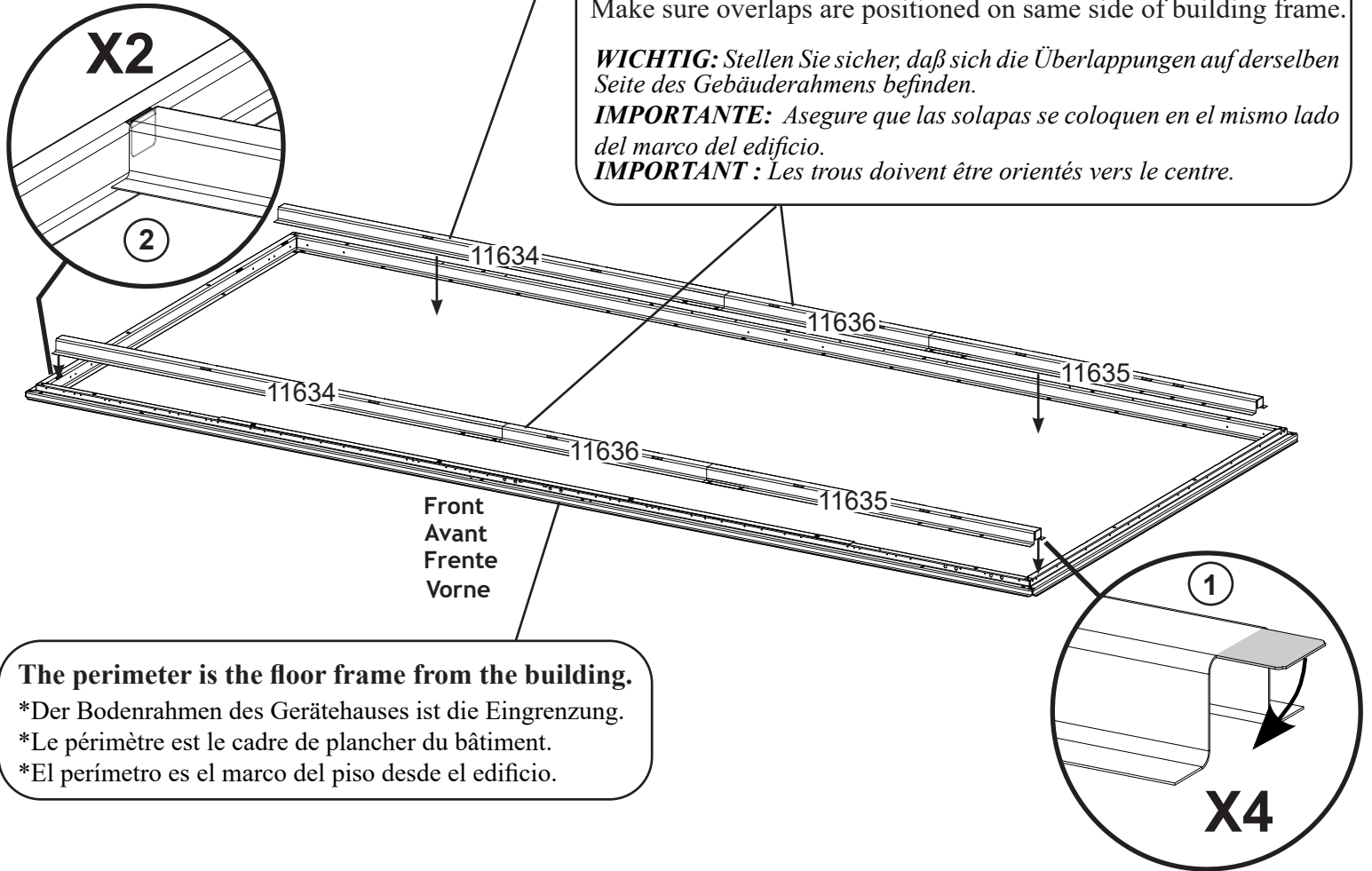

8X4 SWING DOOR BUILDING

8X4 Gebäude mit Schwingtür
8X4 Edificio de puerta de giratoria
8X4 Bâtiment à porte battante

31JD

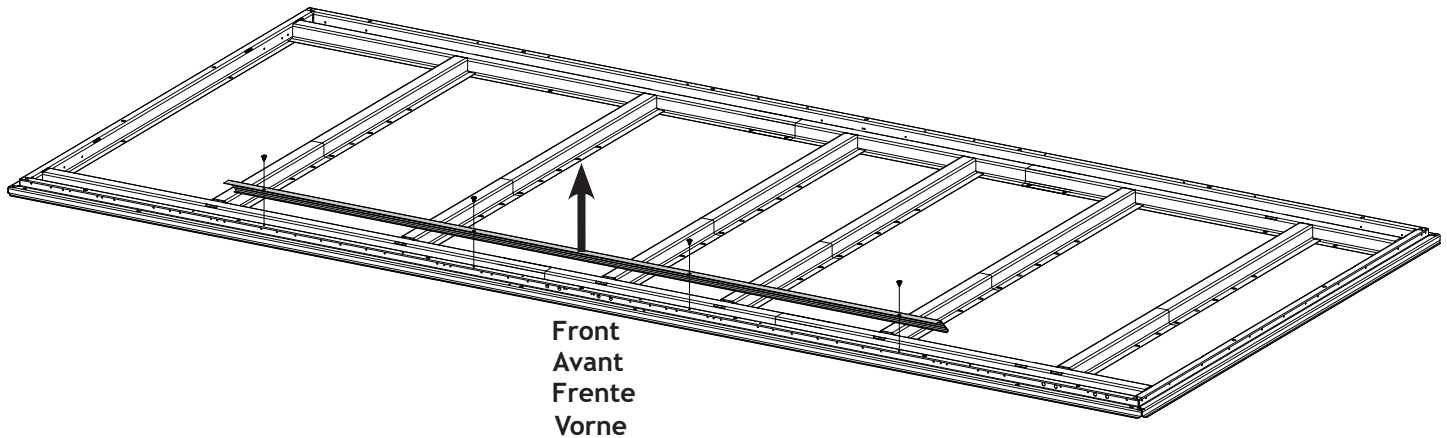
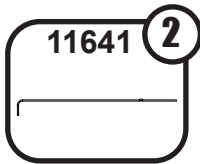
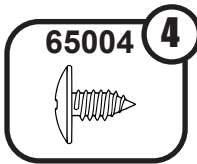

NOTE: Remove existing ramp (10702)
HINWEIS: Vorhandene Rampe entfernen (10702)
NOTA: retire la rampa existente (10702)
REMARQUE : Supprimer la rampe existante (10702)

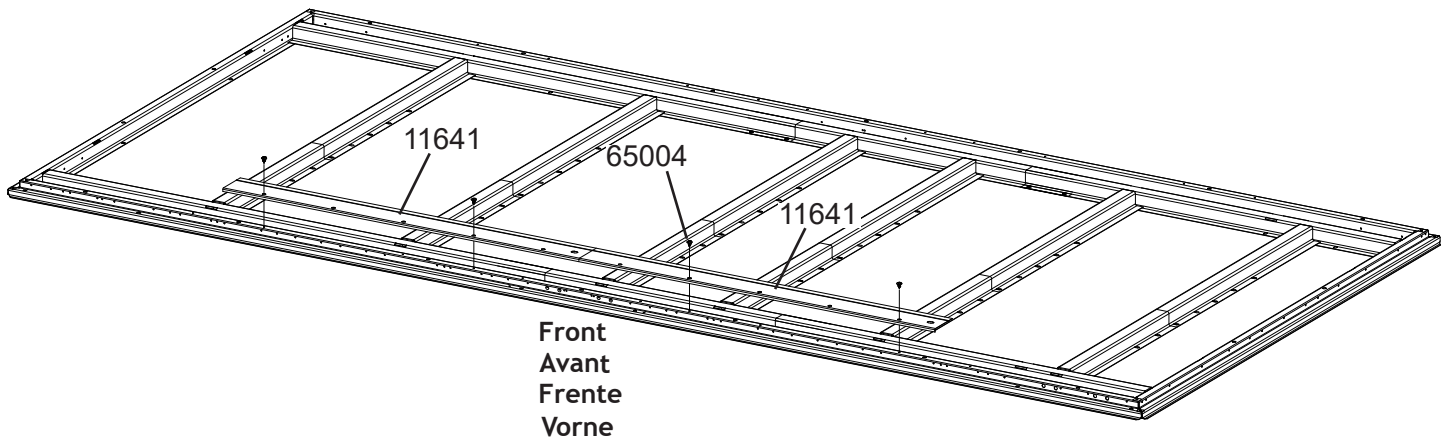

For plywood layout see page 51
Für Sperrholz Anordnung siehe Seite 51
Para el diseño de madera contrachapada ver página 51
Pour la disposition du contreplaqué voir page 51

8X6 SWING DOOR BUILDING

8X6 Gebäude mit Schwingtür
8X6 Edificio de puerta de giratoria
8X6 Bâtiment à porte battante

32JD

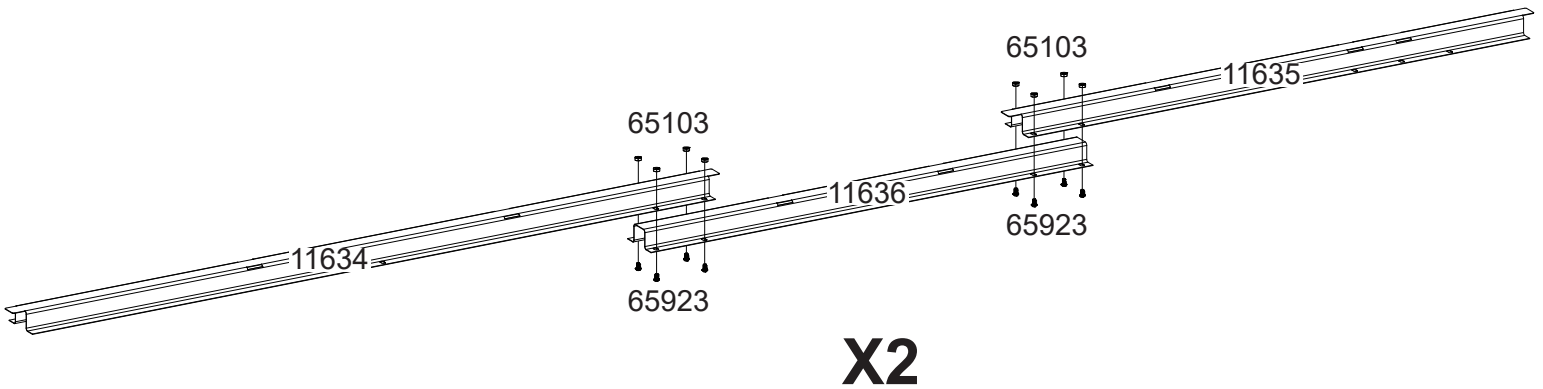
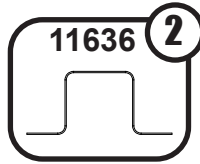
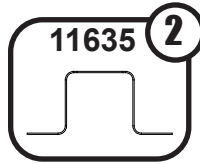
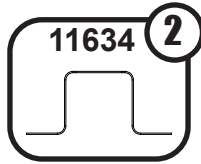
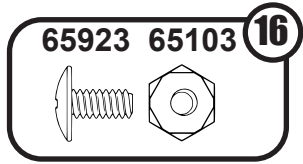

Finished Length
Longueur finie
Longitud terminada
Länge nach Montage

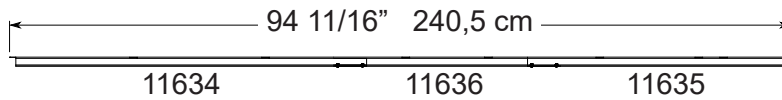

8X6 SWING DOOR BUILDING

8X6 Gebäude mit Schwingtür
8X6 Edificio de puerta de giratoria
8X6 Bâtiment à porte battante

33JD

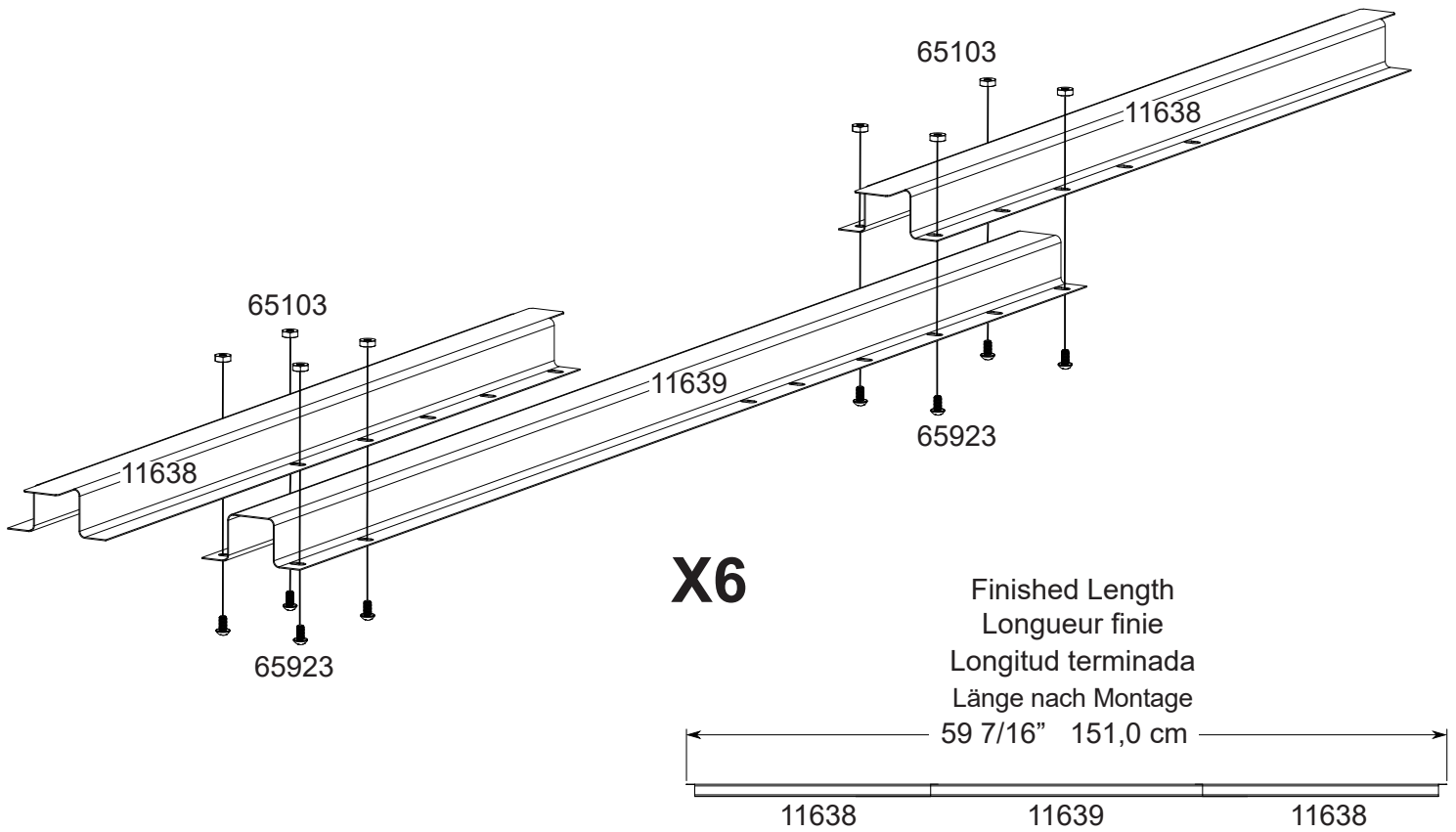
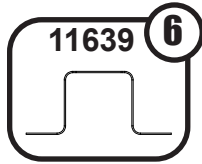
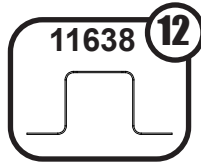
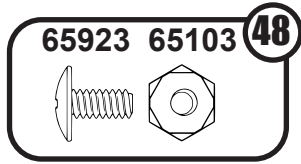

8X6 SWING DOOR BUILDING

Insert bent tabs into slot in frame.
 Gebogene Laschen in die Schlitz
 des Rahmens einfügen.

Inserte las lengüetas dobladas en la
 ranura en el marco.

Insérez les languettes pliées dans la
 fente du châssis.

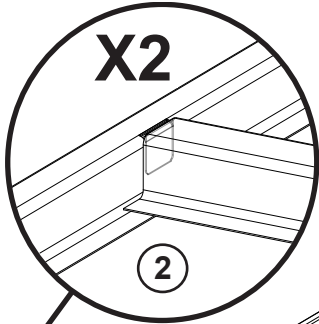

This assembly does not connect to the side floor frame pieces.

- * Diese Bauanordnung verbindet sich nicht mit den seitlichen Bodenrahmenstücken.
- * Este conjunto no se conecta a las piezas del marco del piso lateral.
- * Cet assemblage ne se connecte pas aux pièces du châssis de plancher latérales.

IMPORTANT :

Make sure overlaps are positioned on same side of building frame.

WICHTIG: Stellen Sie sicher, daß sich die Überlappungen auf derselben Seite des Gebäuderahmens befinden.

IMPORTANTE: Asegure que las solapas se coloquen en el mismo lado del marco del edificio.

IMPORTANT : Les trous doivent être orientés vers le centre.

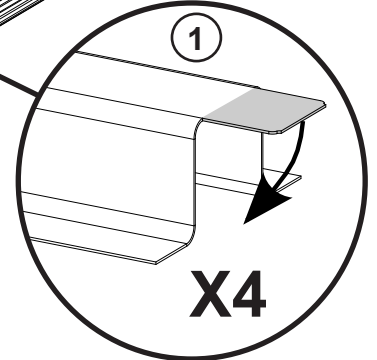
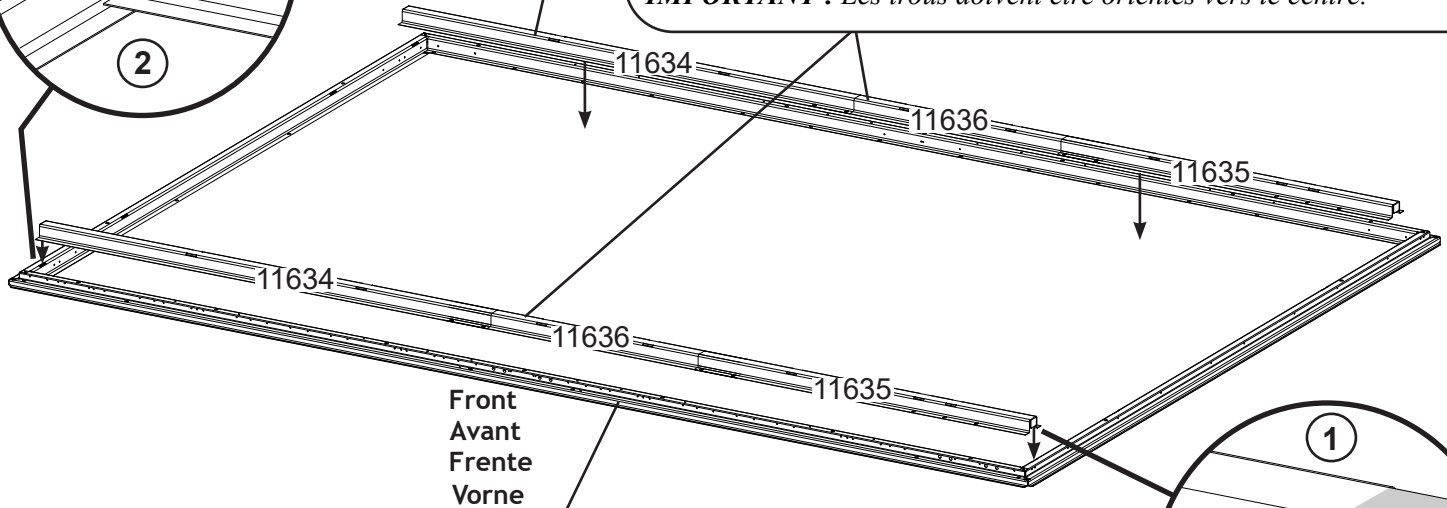

The perimeter is the floor frame from the building.

*Der Bodenrahmen des Gerätehauses ist die Eingrenzung.

*Le périmètre est le cadre de plancher du bâtiment.

*El perímetro es el marco del piso desde el edificio.

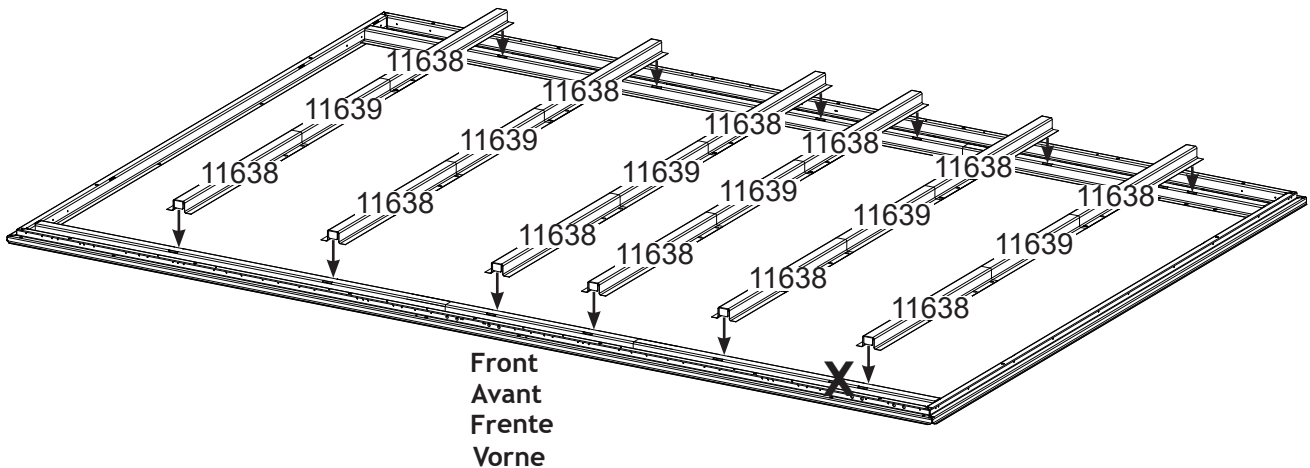

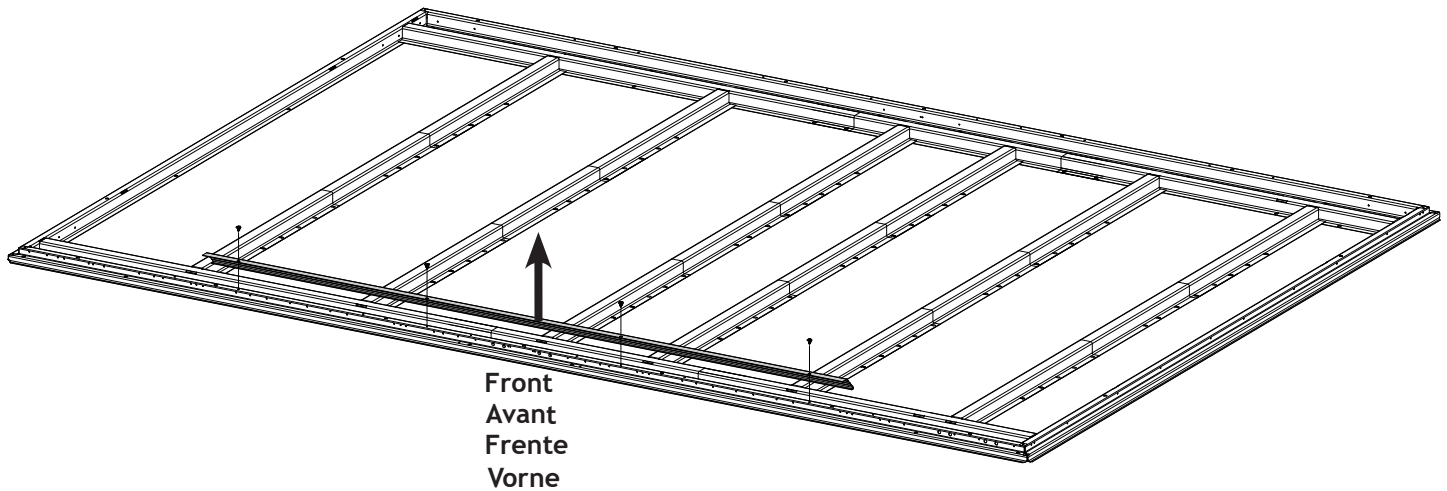
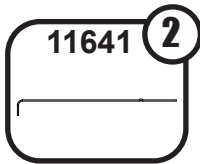
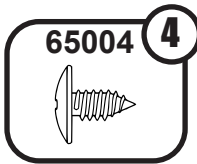

NOTE: Remove existing ramp (10702)
HINWEIS: Vorhandene Rampe entfernen (10702)
NOTA: retire la rampa existente (10702)
REMARQUE : Supprimer la rampe existante (10702)

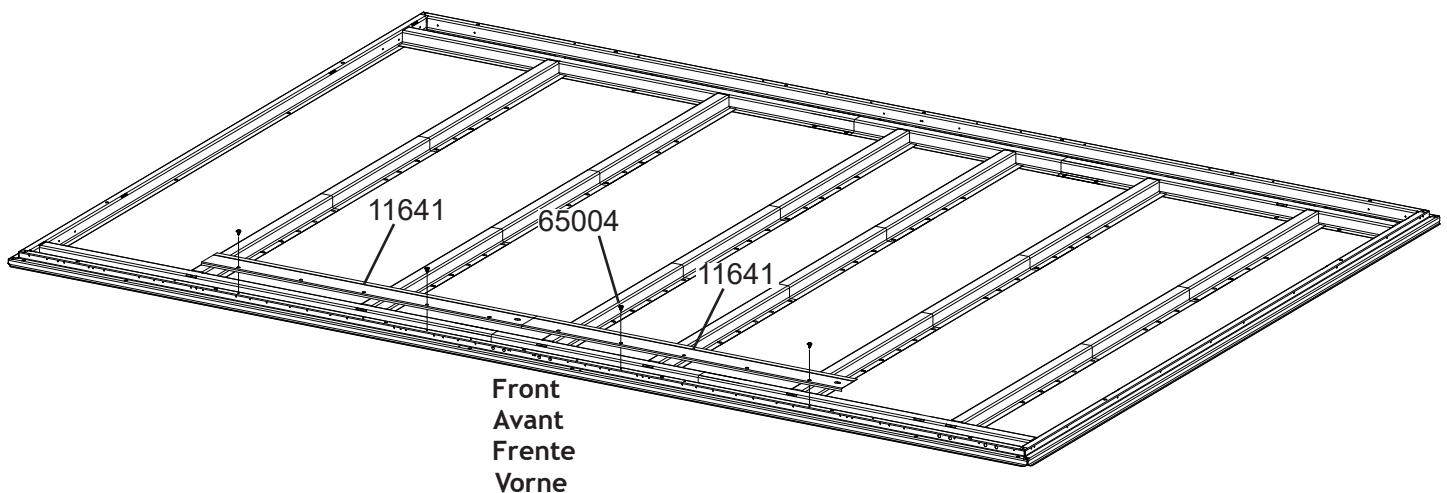

For plywood layout see page 51
Für Sperrholz Anordnung siehe Seite 51
Para el diseño de madera contrachapada ver página 51
Pour la disposition du contreplaqué voir page 51

8X7 SWING DOOR BUILDING

8X7 Gebäude mit Schwingtür
8X7 Edificio de puerta de giratoria
8X7 Bâtiment à porte battante

36JD

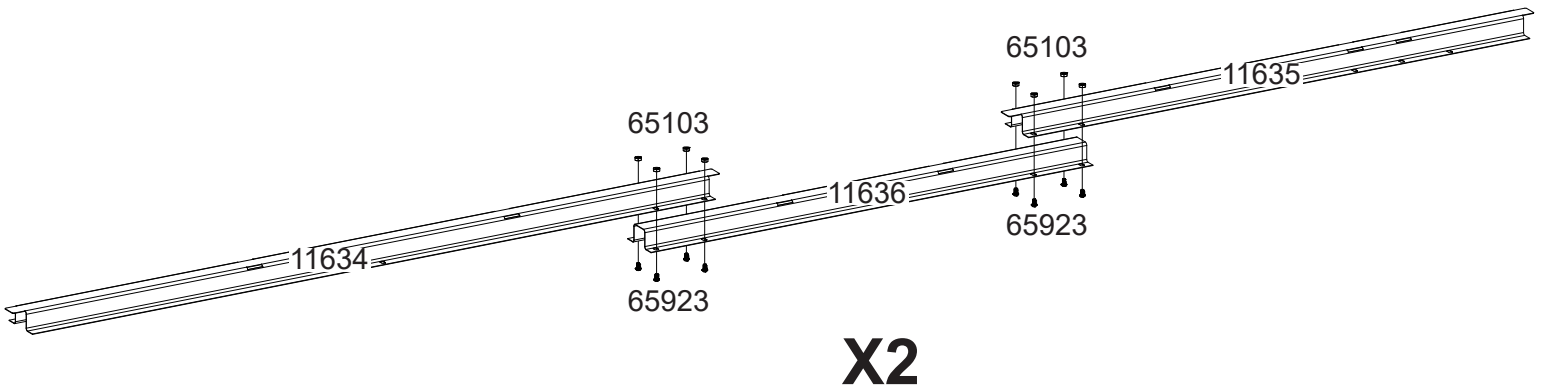
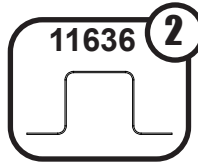
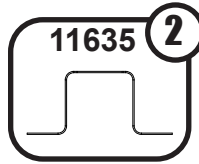
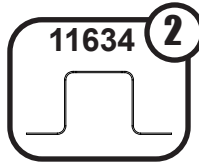
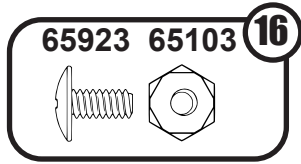

Finished Length
Longueur finie
Longitud terminada
Länge nach Montage

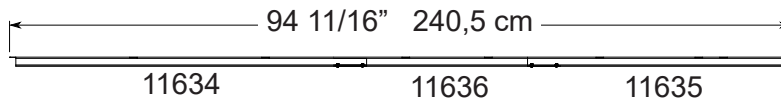

8X7 SWING DOOR BUILDING

8X7 Gebäude mit Schwingtür
8X7 Edificio de puerta de giratoria
8X7 Bâtiment à porte battante

37JD

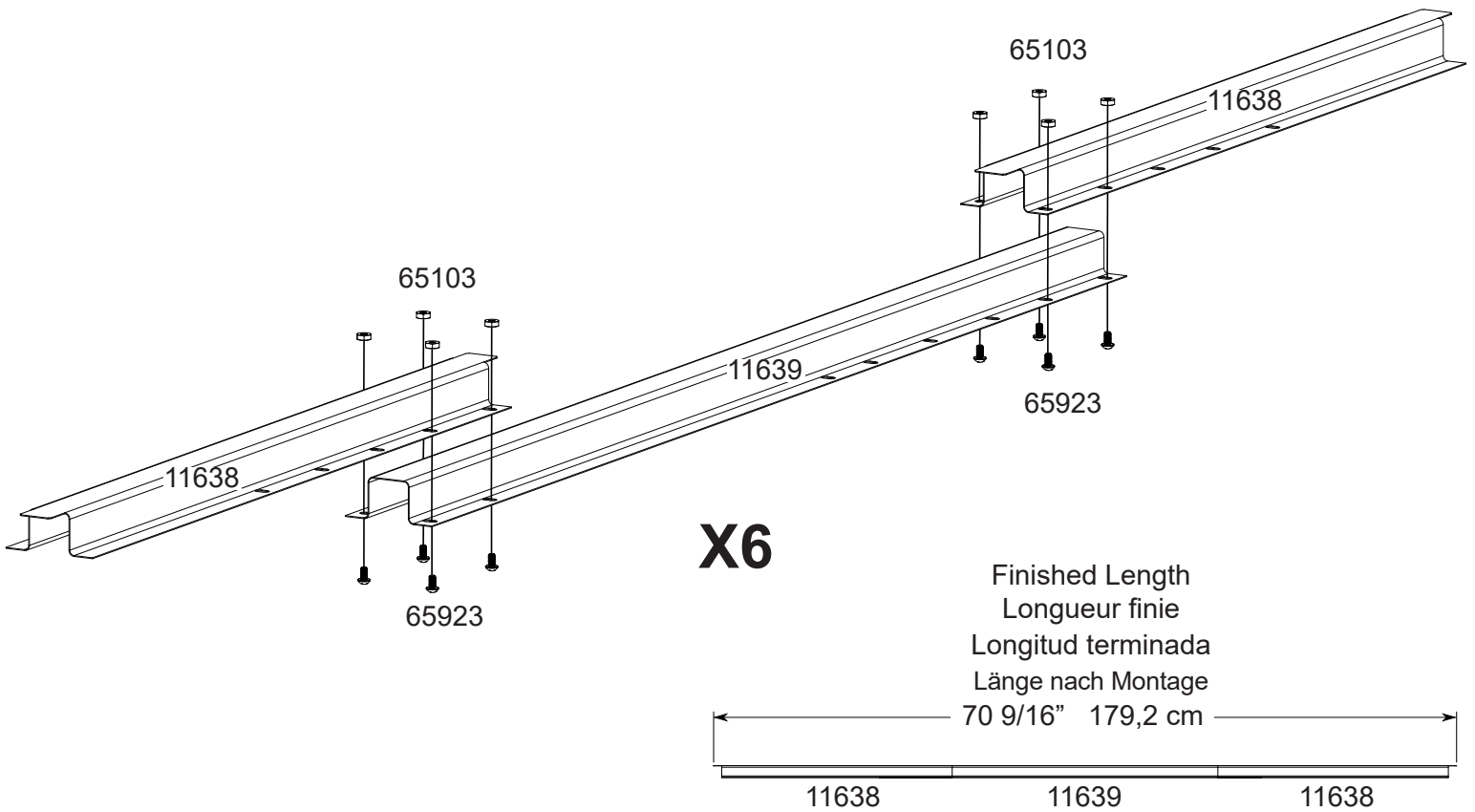
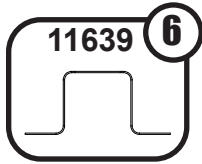
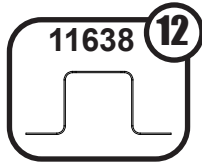
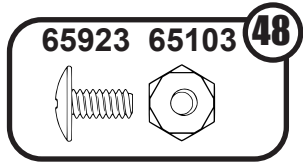

8X7 SWING DOOR BUILDING

8X7 Gebäude mit Schwingtür
8X7 Edificio de puerta de giratoria
8X7 Bâtiment à porte battante

38JD

Insert bent tabs into slot in frame.
Gebogene Laschen in die Schlitz des Rahmens einfügen.

Inserte las lengüetas dobladas en la ranura en el marco.

Insérez les languettes pliées dans la fente du châssis.

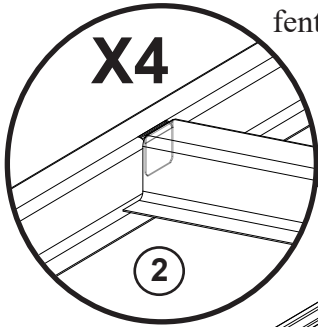

IMPORTANT :
Make sure overlaps are positioned on same side of building frame.
WICHTIG: Stellen Sie sicher, daß sich die Überlappungen auf derselben Seite des Gebäuderahmens befinden.
IMPORTANTE: Asegure que las solapas se coloquen en el mismo lado del marco del edificio.
IMPORTANT : Les trous doivent être orientés vers le centre.

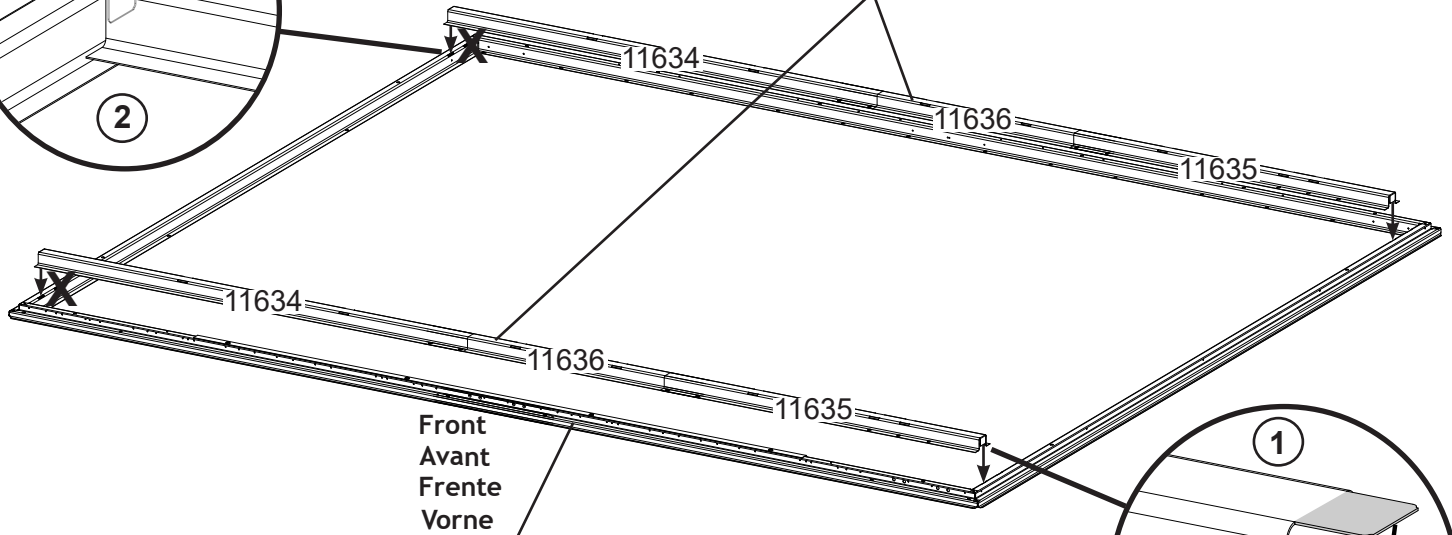

The perimeter is the floor frame from the building.
*Der Bodenrahmen des Gerätehauses ist die Eingrenzung.
*Le périmètre est le cadre de plancher du bâtiment.
*El perímetro es el marco del piso desde el edificio.

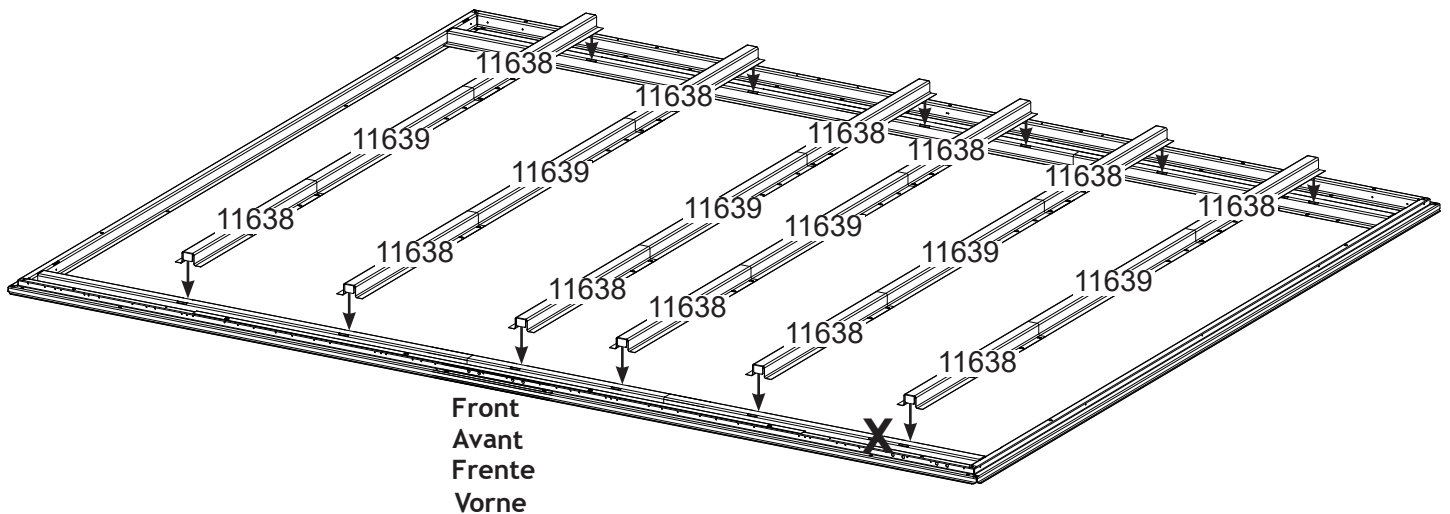

8X7 SWING DOOR BUILDING

8X7 Gebäude mit Schwingtür
8X7 Edificio de puerta de giratoria
8X7 Bâtiment à porte battante

39JD

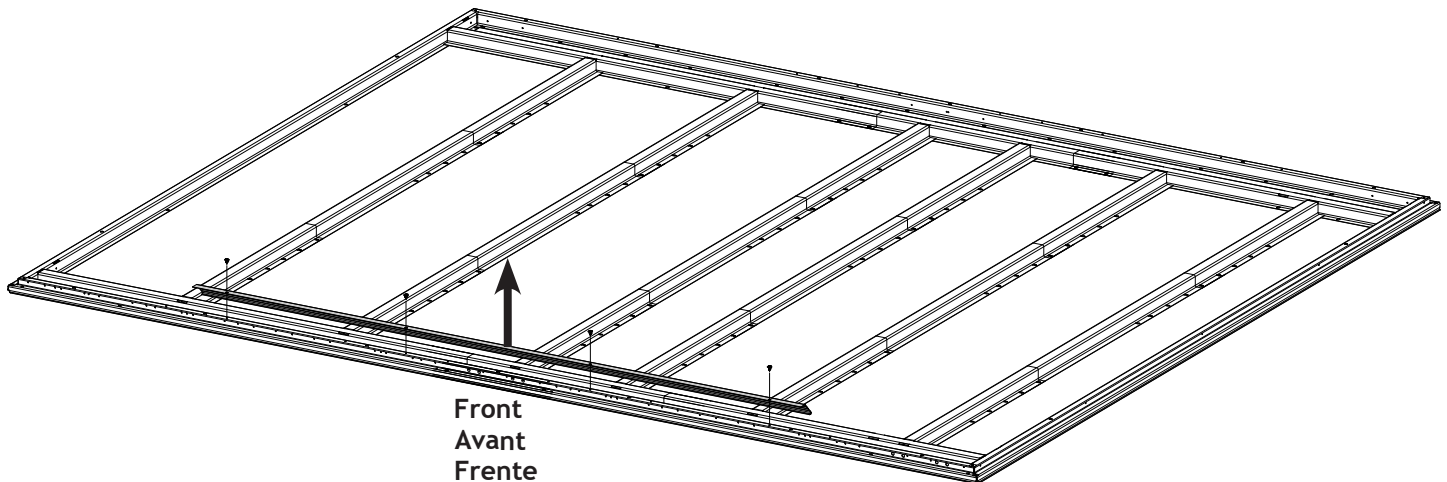
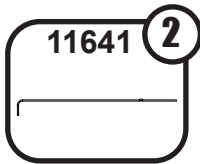
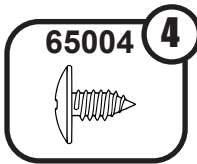

Front
Avant
Frente
Vorne

NOTE: Remove existing ramp (10702)
HINWEIS: Vorhandene Rampe entfernen (10702)
NOTA: retire la rampa existente (10702)
REMARQUE : Supprimer la rampe existante (10702)

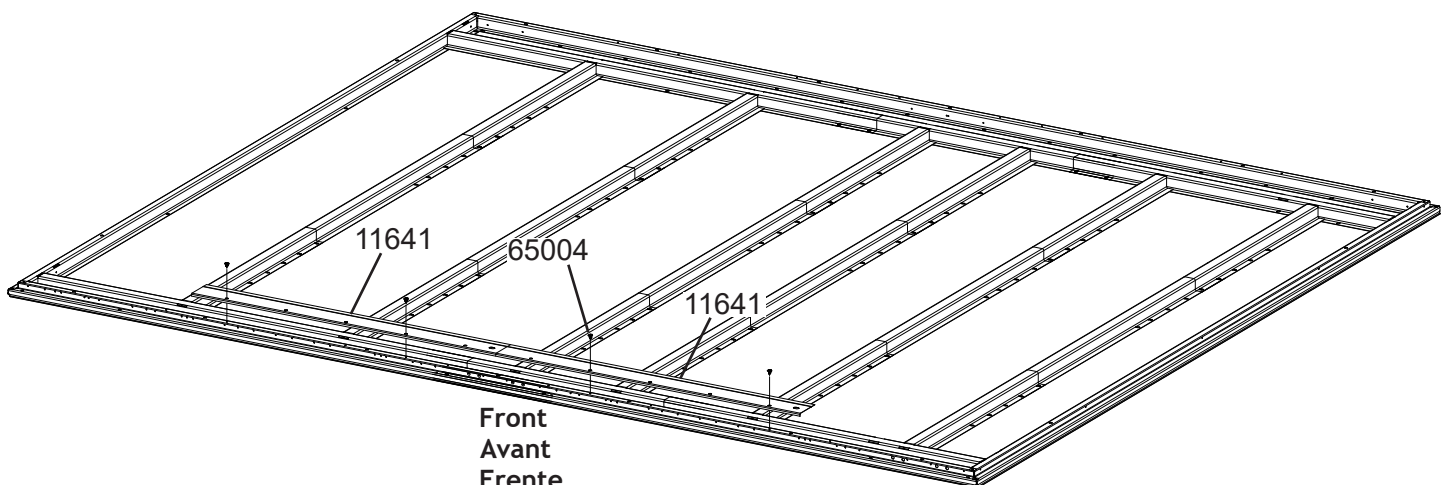

Front
Avant
Frente
Vorne

For plywood layout see page 52
Für Sperrholz Anordnung siehe Seite 52
Para el diseño de madera contrachapada ver página 52
Pour la disposition du contreplaqué voir page 52

8X8 SWING DOOR BUILDING

8X8 Gebäude mit Schwingtür
8X8 Edificio de puerta de giratoria
8X8 Bâtiment à porte battante

40JD

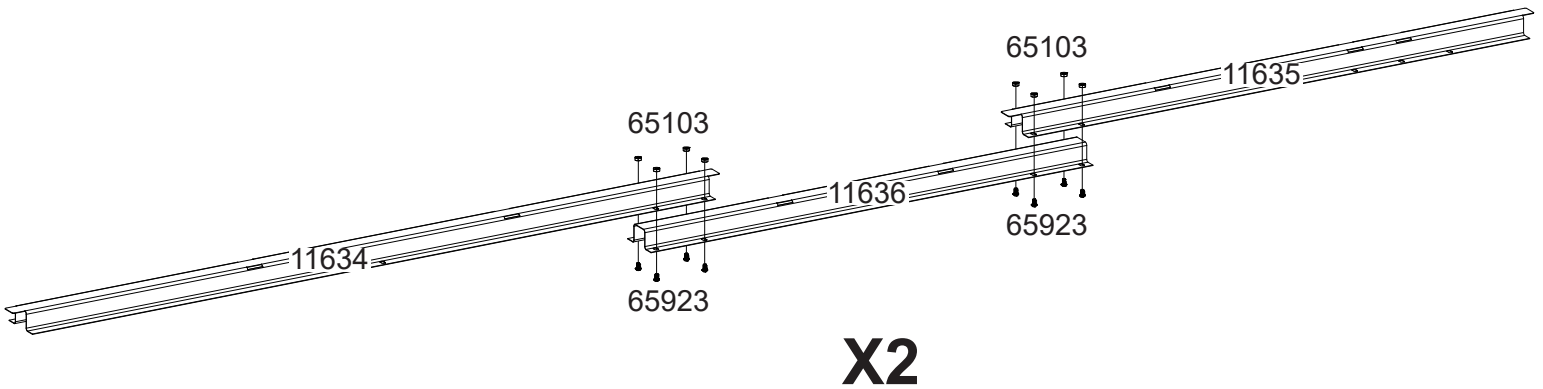
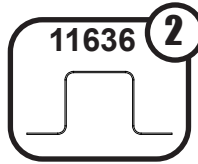
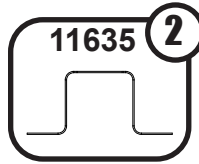
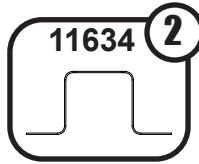
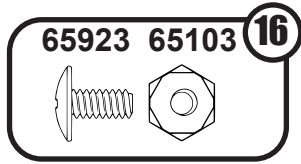

Finished Length
Longueur finie
Longitud terminada
Länge nach Montage

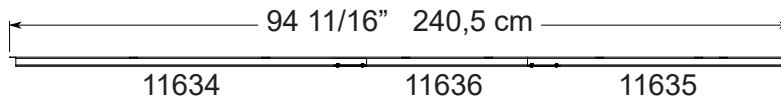

8X8 SWING DOOR BUILDING

8X8 Gebäude mit Schwingtür
8X8 Edificio de puerta de giratoria
8X8 Bâtiment à porte battante

41JD

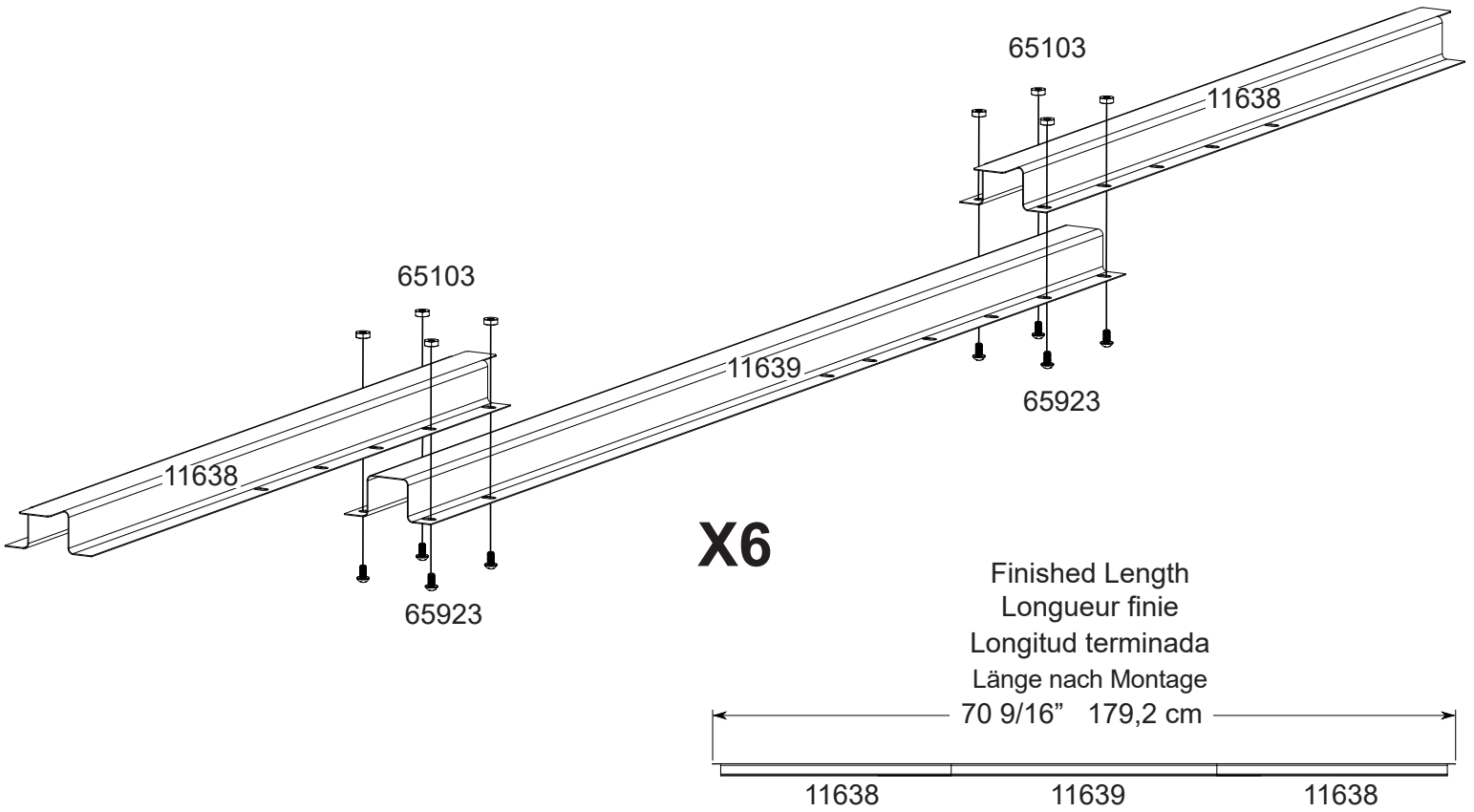
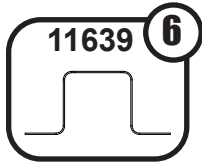
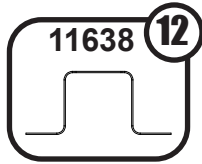
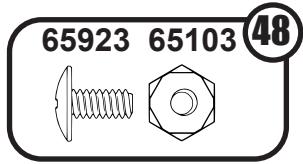

8X8 SWING DOOR BUILDING

8X8 Gebäude mit Schwingtür
 8X8 Edificio de puerta de giratoria
 8X8 Bâtiment à porte battante

42JD

Insert bent tabs into slot in frame.
 Gebogene Laschen in die Schlitze
 des Rahmens einfügen.
 Inserte las lengüetas dobladas en la
 ranura en el marco.
 Insérez les languettes pliées dans la
 fente du châssis.

This assembly does not connect to the side floor frame pieces.
 * Diese Bauanordnung verbindet sich nicht mit den seitlichen
 Bodenrahmenstücken.
 * Este conjunto no se conecta a las piezas del marco del piso lateral.
 * Cet assemblage ne se connecte pas aux pièces du châssis de plancher
 latérales.

IMPORTANT :
 Make sure overlaps are positioned on same side of building frame.
WICHTIG: Stellen Sie sicher, daß sich die Überlappungen auf derselben
 Seite des Gebäuderahmens befinden.
IMPORTANTE: Asegure que las solapas se coloquen en el mismo lado
 del marco del edificio.
IMPORTANT : Les trous doivent être orientés vers le centre.

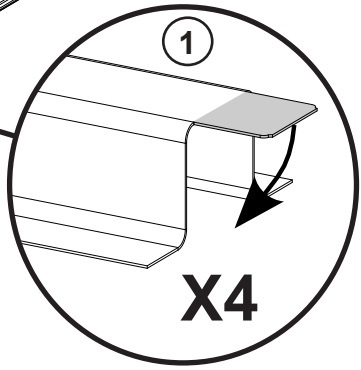
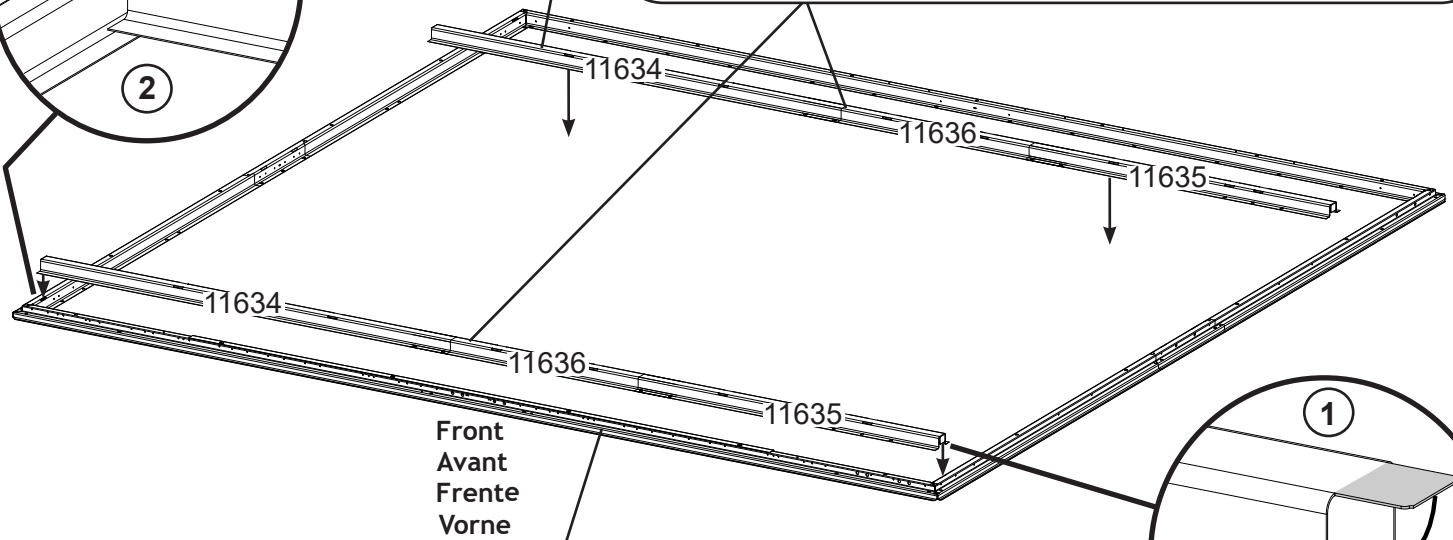
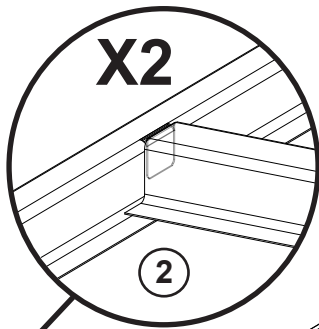

The perimeter is the floor frame from the building.
 *Der Bodenrahmen des Gerätehauses ist die Eingrenzung.
 *Le périmètre est le cadre de plancher du bâtiment.
 *El perímetro es el marco del piso desde el edificio.

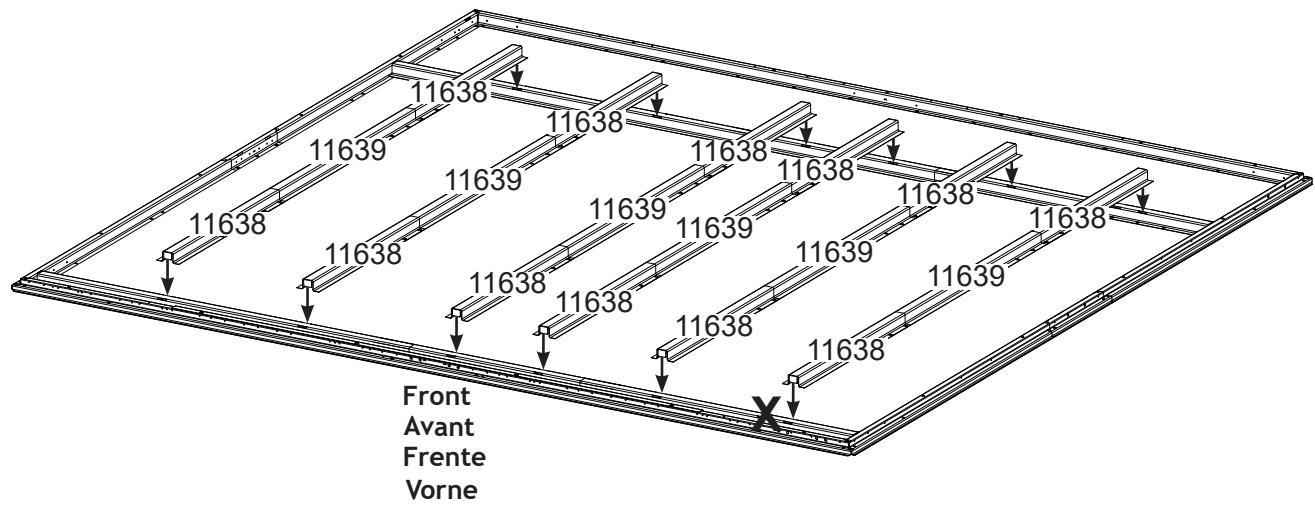

8X8 SWING DOOR BUILDING

8X8 Gebäude mit Schwingtür
8X8 Edificio de puerta de giratoria
8X8 Bâtiment à porte battante

43JD

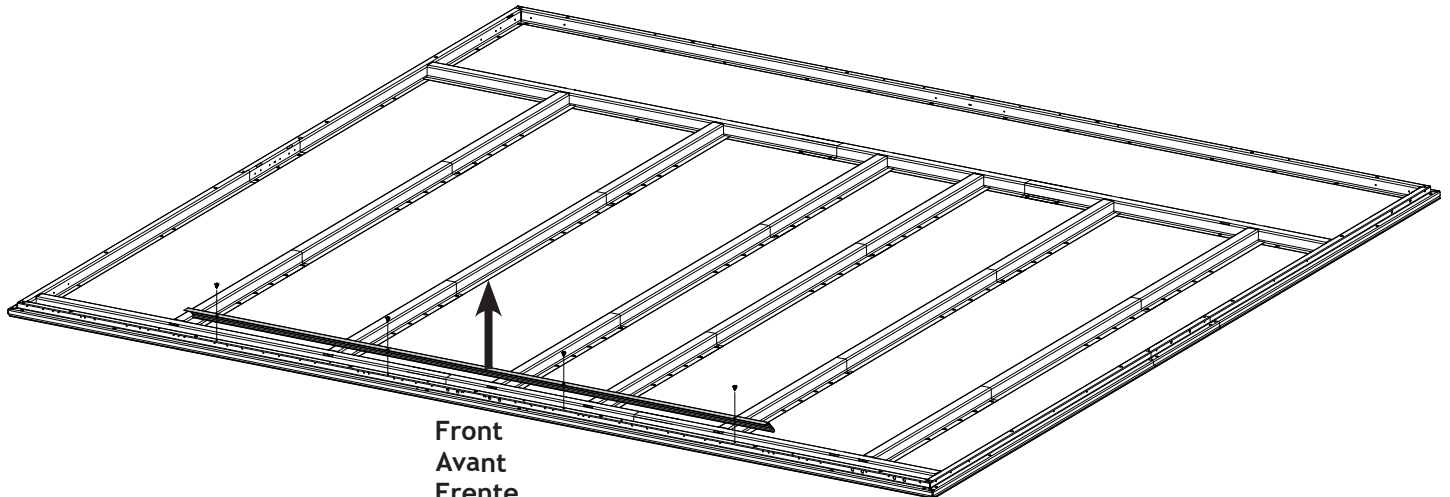
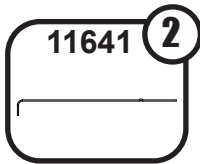
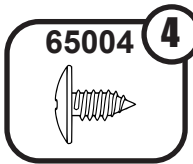

Front
Avant
Frente
Vorne

NOTE: Remove existing ramp (10702)
HINWEIS: Vorhandene Rampe entfernen (10702)
NOTA: retire la rampa existente (10702)
REMARQUE : Supprimer la rampe existante (10702)

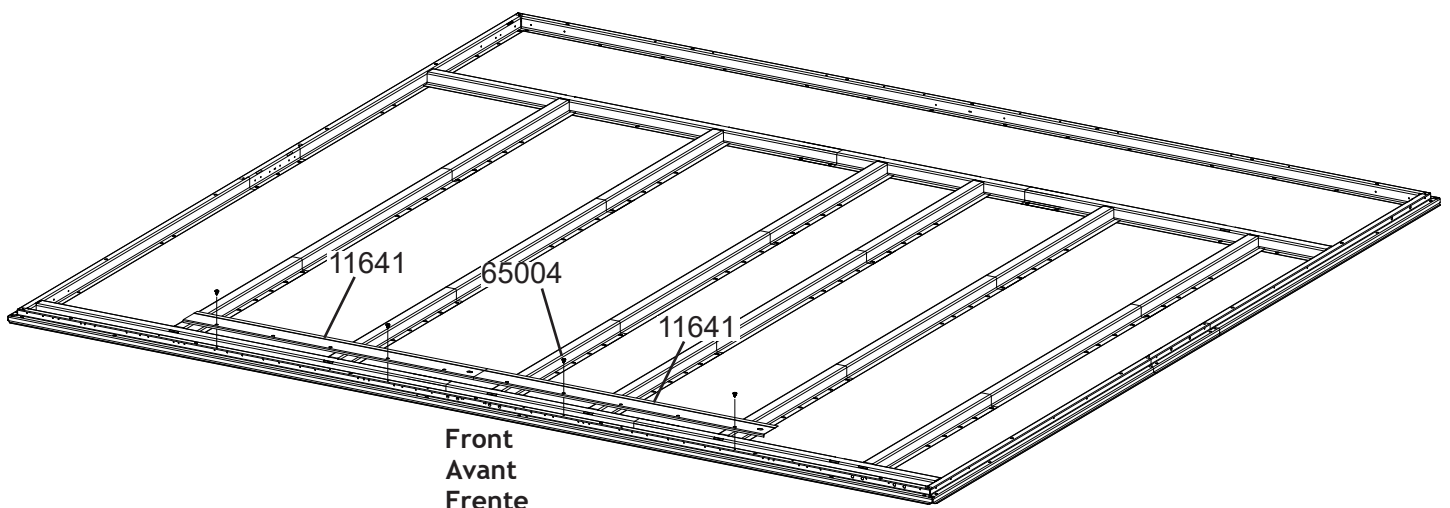

Front
Avant
Frente
Vorne

For plywood layout see page 52
Für Sperrholz Anordnung siehe Seite 52
Para el diseño de madera contrachapada ver página 52
Pour la disposition du contreplaqué voir page 52

Plywood Requirements

44JD

** Erfordernisse für das Sperrholz * Madera multilaminar requerida*

** Exigences en matière de contre-plaqué*

CHECK BELOW: NUMBER OF SHEETS PER SIZE

**Two (2) 4' x 8' Sheets for 6' x 6' for 6' x 7' for 8' x 6' for BRD5M86G
for 8' x 7' for 8' x 8'**

One (1) 4' x 8' Sheet for 8' x 4'

* Zwei (2) Platten zu 1220 mm x 2440 mm für 1,8 m x 1,8 m für 1,8 m x 2,1 m für 2,4 m x 1,8 m
für BRD5M86G für 2,4 m x 2,1 m für 2,4 m x 2,4 m

* Eins (1) Platte zu 1220 mm x 2440 mm für 2,4 m x 1,2 m

* Dos (2) hojas de 1220 mm x 2440 mm para 1,8 m x 1,8 m para 1,8 m x 2,1 m para 2,4 m x 1,8 m
para BRD5M86G para 2,4 m x 2,1 m para 2,4 m x 2,4 m

* Una (1) hojas de 1220 mm x 2440 mm para 2,4 m x 1,2 m

* Deux (2) panneaux de 1220 mm x 2440 mm pour 1,8 m x 1,8 m pour 1,8 m x 2,1 m pour 2,4 m x 1,8 m
pour BRD5M86G pour 2,4 m x 2,1 m pour 2,4 m x 2,4 m

* Un (1) panneaux de 1220 mm x 2440 mm pour 2,4 m x 1,2 m

Arrow floor frame kits provide the galvanized metal framework to add a floor to your shed. The frame will raise the floor above ground level to help with drainage under your shed. **METAL FRAMING ONLY** – Attach plywood to complete your shed floor.

Use 5/8" minimum thickness, exterior grade plywood that has a waterproof adhesive, but **DO NOT USE pressure treated plywood. If pressure treated lumber comes in contact with your Arrow product it will cause accelerated corrosion and VOID your warranty.**

Arrow-Bodenrahmen-Kits bieten ein verzinktes Metallgerüst, um Ihrem Schuppen einen Boden hinzuzufügen. Der Rahmen hebt den Boden über das Bodenniveau, um die Entwässerung unter Ihrem Schuppen zu unterstützen. **NUR FÜR METALLRAHMEN** – Befestigen Sie Sperrholz, um Ihren Schuppenboden zu vervollständigen.

Verwenden Sie mindestens 5/8" dickes, für den Außenbereich geeignetes Sperrholz mit einem wasserfesten Klebstoff, aber **VERWENDEN SIE KEIN druckimprägniertes Sperrholz. Wenn druckbehandeltes Holz mit Ihrem Arrow-Produkt in Berührung kommt, führt dies zu beschleunigter Korrosion und macht Ihre Garantie UNGÜLTIG**

Los kits Arrow de marco de piso proporcionan el marco de metal galvanizado para agregar un piso a su cobertizo. El marco elevará el piso por encima del nivel del suelo para ayudar con el drenaje debajo de su cobertizo. **SOLO MARCOS DE METAL** – Coloque madera contrachapada para completar el piso de su cobertizo.

Use un grosor mínimo de 5/8", madera contrachapada de grado exterior que tenga un adhesivo impermeable, pero **NO USE madera contrachapada tratada a presión. Si la madera tratada a presión entra en contacto con su producto Arrow, causará una corrosión acelerada y ANULARÁ su garantía.**

Les kits de châssis de plancher Arrow fournissent un châssis en métal galvanisé pour ajouter un plancher à votre abri. Le châssis réhausse le niveau du sol pour faciliter l'écoulement sous votre abri. **CHARPENTE MÉTALLIQUE SEULEMENT** – Fixez le contreplaqué pour réaliser le plancher de votre abri.

Utilisez du contreplaqué de qualité extérieure d'une épaisseur minimale de 15,5 mm (5/8"), protégé par un adhésif imperméable, mais **N'UTILISEZ PAS de contreplaqué traité sous pression. Si du bois traité sous pression entre en contact avec votre produit Arrow, il provoquera une corrosion accélérée et ANNULERA votre garantie.**

Installing Plywood

* *Einbau des Sperrholzes* * *Instalación de la madera multilaminar* * *Installation du contre-plaqué*

1. Cut Plywood to dimensions shown.

- * Schneiden Sie das Sperrholz auf die gezeigten Maße zu.
- * Corte la madera multilaminar según las dimensiones que se muestran.
- * Couper les panneaux de contre-plaqué selon les dimensions indiquées.

2. Fasten to frame with dry wall screws (not included).

- * Befestigen Sie es mit Schnellbauschrauben am Rahmen (nicht enthalten).
- * Asegúrela al marco con tornillos para cartón-yeso (no incluido).
- * Fixer les pièces à la charpente avec des vis à placoplâtre (non inclus).

NOTE: If the building you purchased has horizontal siding and or swing doors, a notch must be cut in the plywood around each inside siding stud and door jamb in order to get the plywood to install correctly.

For questions contact Customer Service at the number listed in your owner's manual.

* **HINWEIS:** Wenn das von Ihnen erworbene Gebäude über horizontale Schiebe- und / oder Schwingtüren verfügt, muss eine Kerbe in das Sperrholz um jeden inneren Verkleidungsbolzen und Türpfosten geschnitten werden, damit das Sperrholz korrekt installiert werden kann.

Bei Fragen wenden Sie sich an den Kundendienst unter der in Ihrer Bedienungsanleitung angegebenen Nummer.

* **NOTA:** Si el edificio que compró tiene revestimiento horizontal o puertas giratorias, se debe cortar una muesca en la madera contrachapada alrededor de cada perno de revestimiento interior y bisagras de la puerta con el fin de obtener la madera contrachapada para instalar correctamente.

Si tiene preguntas, póngase en contacto con el Servicio de Atención al Cliente al número indicado en el manual del propietario.

* **REMARQUE:** Si le bâtiment que vous avez acheté à un revêtement horizontal et / ou des portes battantes, une encoche doit être découpée dans le contreplaqué autour de chaque goujon de revêtement intérieur et jambage de porte afin que le contreplaqué soit correctement installé.

Pour toute question, contactez le service clientèle au numéro indiqué dans votre manuel d'utilisation.

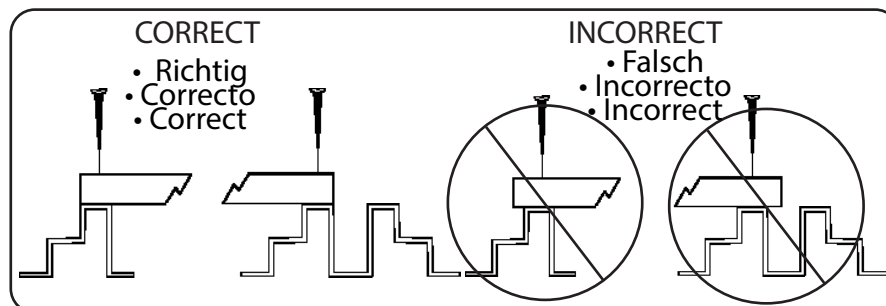

6X7 SLIDING DOOR BUILDING

NOTE: Verify building dimensions prior to cutting plywood. Install your plywood at the rear of the building working to the front.

HINWEIS: Überprüfen Sie die Abmessungen des Gebäudes vor dem Zuschneiden von Sperrholz. Installieren Sie Ihr Sperrholz von der Rückseite des Gebäudes und arbeiten sich nach vorne.

NOTA: Verifique las dimensiones del edificio antes de cortar madera contrachapada. Instale su madera contrachapada en la parte trasera del edificio trabajando en la parte delantera.

REMARQUE: Vérifiez les dimensions du bâtiment avant de couper le contreplaqué. Installez votre contreplaqué en commençant par l'arrière du bâtiment puis en vous dirigeant vers l'avant.

6X7

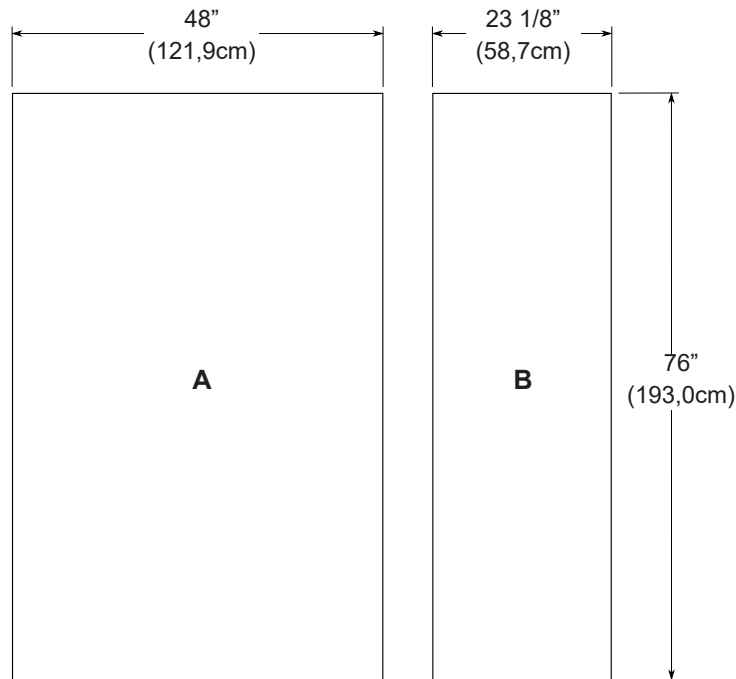

Sheet 1 * Platte 1
Hoja núm. 1 * Panneau n° 1

Sheet 2 * Platte 2
Hoja núm. 2 * Panneau n° 2

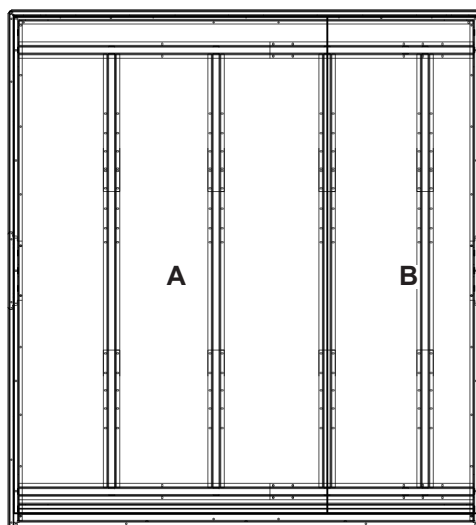

Front Frente
Avant Vorne

8X4/8X6 SLIDING DOOR BUILDING

NOTE: Verify building dimensions prior to cutting plywood. Install your plywood at the rear of the building working to the front.

HINWEIS: Überprüfen Sie die Abmessungen des Gebäudes vor dem Zuschneiden von Sperrholz. Installieren Sie Ihr Sperrholz von der Rückseite des Gebäudes und arbeiten sich nach vorne.

NOTA: Verifique las dimensiones del edificio antes de cortar madera contrachapada. Instale su madera contrachapada en la parte trasera del edificio trabajando en la parte delantera.

REMARQUE: Vérifiez les dimensions du bâtiment avant de couper le contreplaqué. Installez votre contreplaqué en commençant par l'arrière du bâtiment puis en vous dirigeant vers l'avant.

8X4

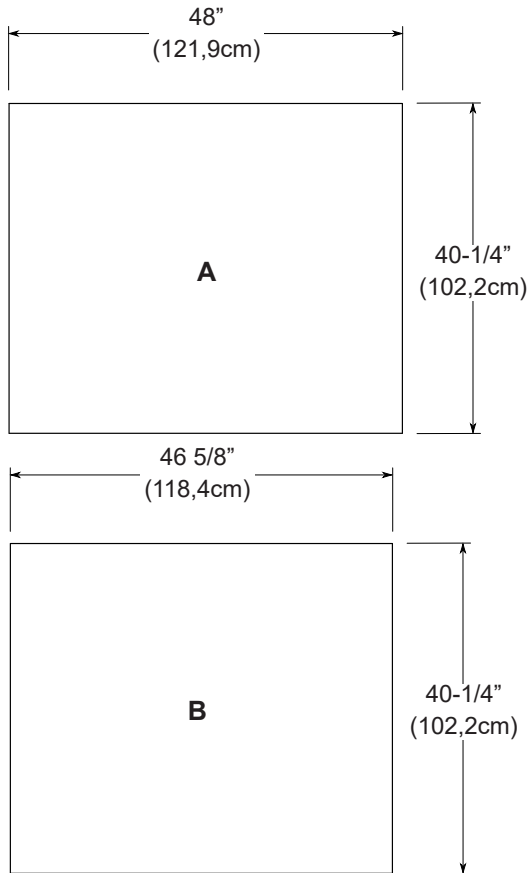

Sheet 1 * Platte 1
 Hoja núm. 1 * Panneau n° 1

8X6

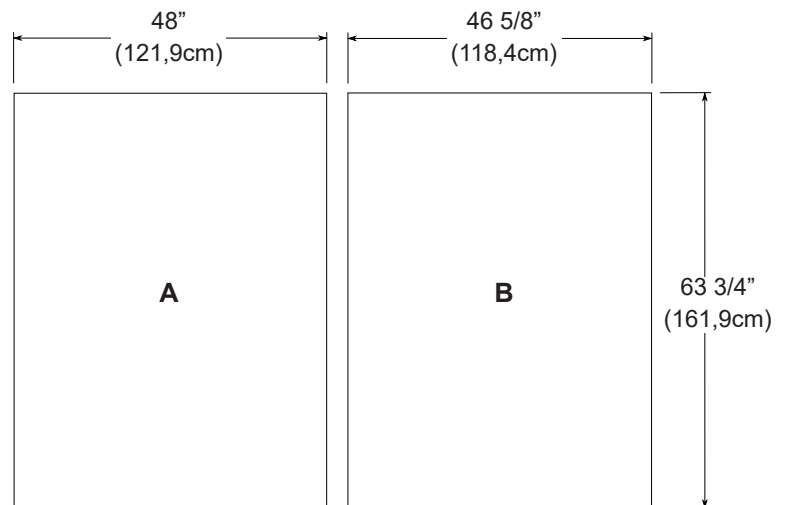

Sheet 1 * Platte 1
 Hoja núm. 1 * Panneau n° 1

Sheet 2 * Platte 2
 Hoja núm. 2 * Panneau n° 2

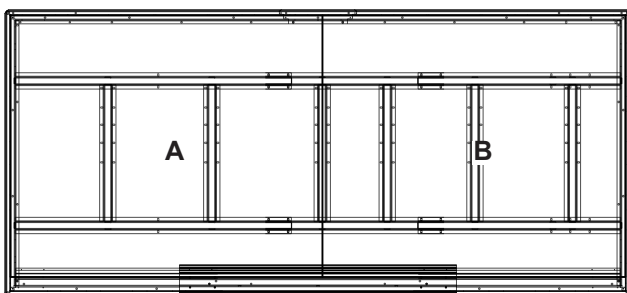

Front Frente
 Avant Vorne

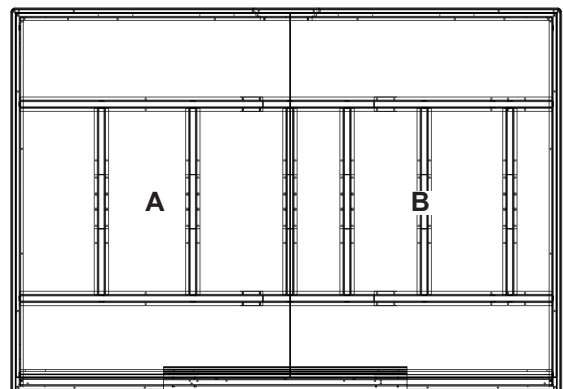

Front Frente
 Avant Vorne

BRD5M86G SLIDING DOOR BUILDING

NOTE: Verify building dimensions prior to cutting plywood. Install your plywood at the rear of the building working to the front.

HINWEIS: Überprüfen Sie die Abmessungen des Gebäudes vor dem Zuschneiden von Sperrholz. Installieren Sie Ihr Sperrholz von der Rückseite des Gebäudes und arbeiten sich nach vorne.

NOTA: Verifique las dimensiones del edificio antes de cortar madera contrachapada. Instale su madera contrachapada en la parte trasera del edificio trabajando en la parte delantera.

REMARQUE: Vérifiez les dimensions du bâtiment avant de couper le contreplaqué. Installez votre contreplaqué en commençant par l'arrière du bâtiment puis en vous dirigeant vers l'avant.

BRD5M86G

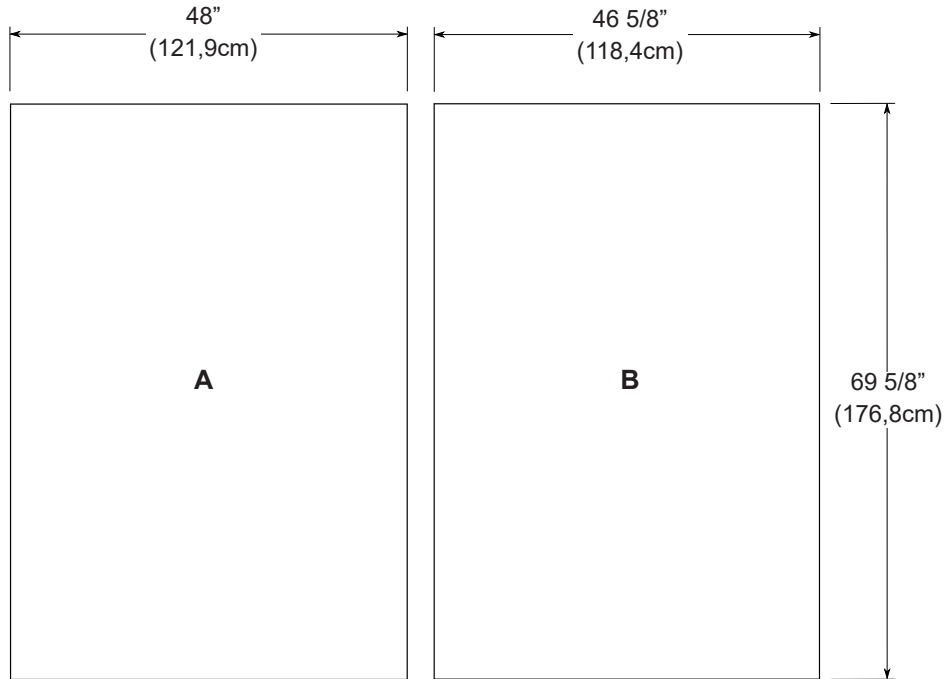

Sheet 1 * Platte 1
Hoja núm. 1 * Panneau n° 1

Sheet 2 * Platte 2
Hoja núm. 2 * Panneau n° 2

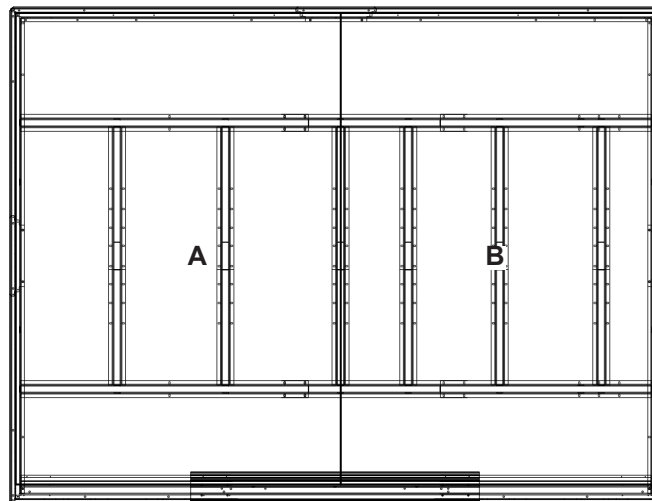

Front Frente
Avant Vorne

8X7/8X8 SLIDING DOOR BUILDING

- NOTE:** Verify building dimensions prior to cutting plywood. Install your plywood at the rear of the building working to the front.
- HINWEIS:** Überprüfen Sie die Abmessungen des Gebäudes vor dem Zuschneiden von Sperrholz. Installieren Sie Ihr Sperrholz von der Rückseite des Gebäudes und arbeiten sich nach vorne.
- NOTA:** Verifique las dimensiones del edificio antes de cortar madera contrachapada. Instale su madera contrachapada en la parte trasera del edificio trabajando en la parte delantera.
- REMARQUE:** Vérifiez les dimensions du bâtiment avant de couper le contreplaqué. Installez votre contreplaqué en commençant par l'arrière du bâtiment puis en vous dirigeant vers l'avant.

8X7

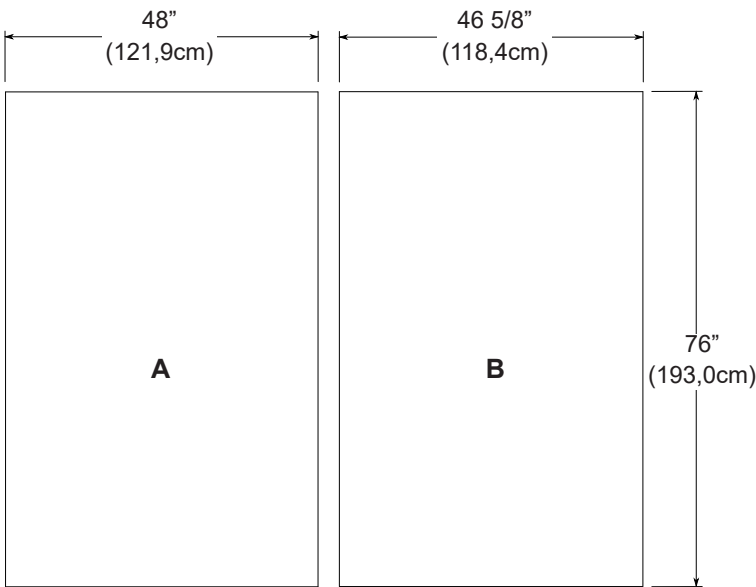

Sheet 1 * Platte 1
 Hoja núm. 1 * Panneau n° 1

Sheet 2 * Platte 2
 Hoja núm. 2 * Panneau n° 2

8X8

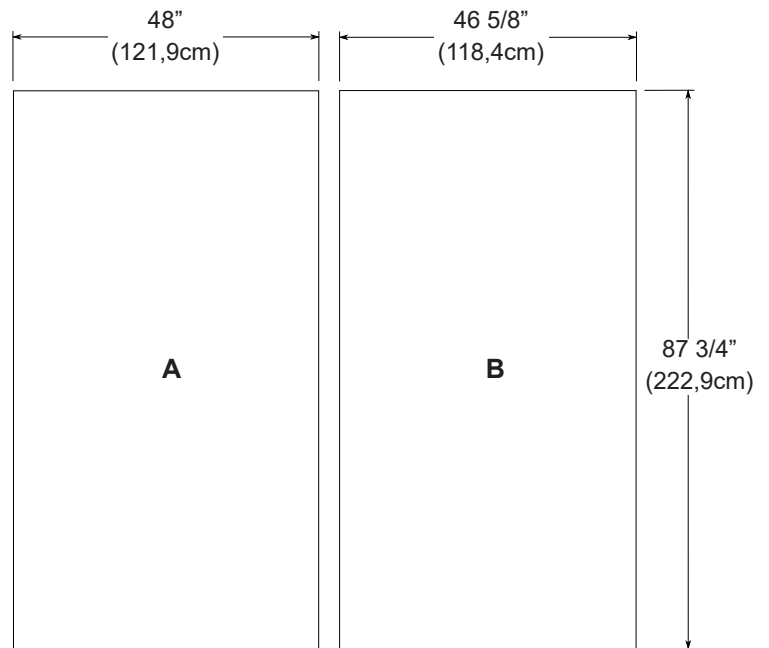

Sheet 1 * Platte 1
 Hoja núm. 1 * Panneau n° 1

Sheet 2 * Platte 2
 Hoja núm. 2 * Panneau n° 2

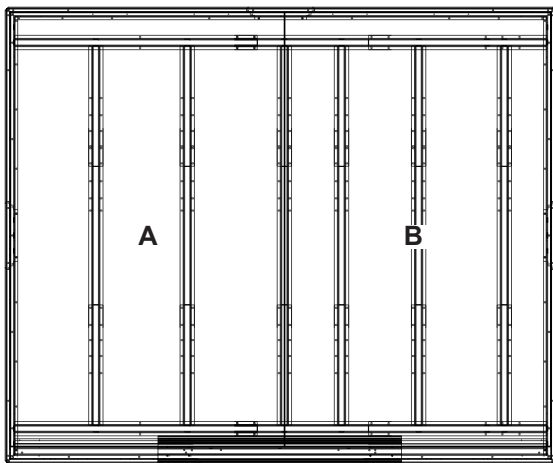

Front Frente
 Avant Vorne

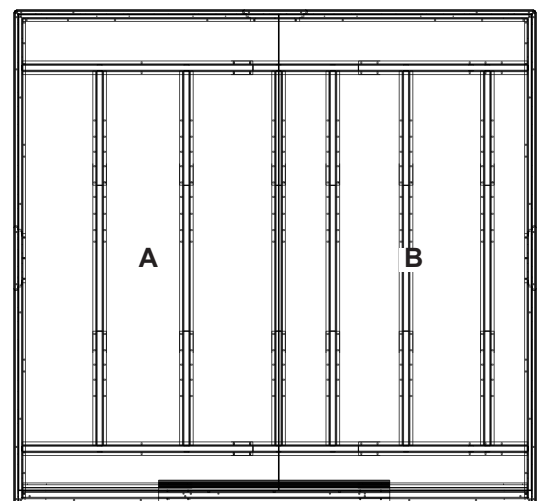

Front Frente
 Avant Vorne

6X6/6X7 SWING DOOR BUILDING

NOTE: Verify building dimensions prior to cutting plywood. Install your plywood at the rear of the building working to the front.

HINWEIS: Überprüfen Sie die Abmessungen des Gebäudes vor dem Zuschneiden von Sperrholz. Installieren Sie Ihr Sperrholz von der Rückseite des Gebäudes und arbeiten sich nach vorne.

NOTA: Verifique las dimensiones del edificio antes de cortar madera contrachapada. Instale su madera contrachapada en la parte trasera del edificio trabajando en la parte delantera.

REMARQUE: Vérifiez les dimensions du bâtiment avant de couper le contreplaqué. Installez votre contreplaqué en commençant par l'arrière du bâtiment puis en vous dirigeant vers l'avant.

6X6

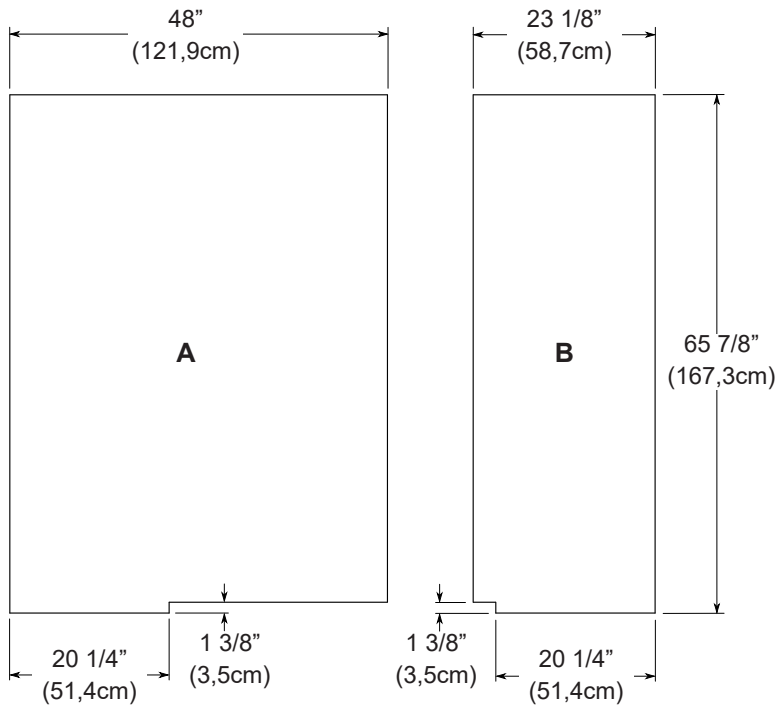

Sheet 1 * Platte 1
 Hoja núm. 1 * Panneau n° 1

Sheet 2 * Platte 2
 Hoja núm. 2 * Panneau n° 2

6X7

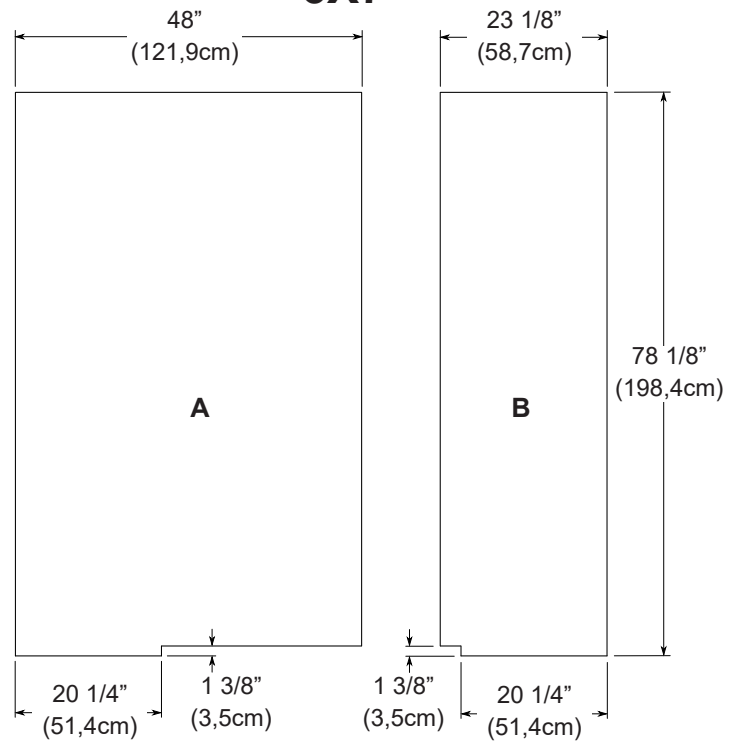

Sheet 1 * Platte 1
 Hoja núm. 1 * Panneau n° 1

Sheet 2 * Platte 2
 Hoja núm. 2 * Panneau n° 2

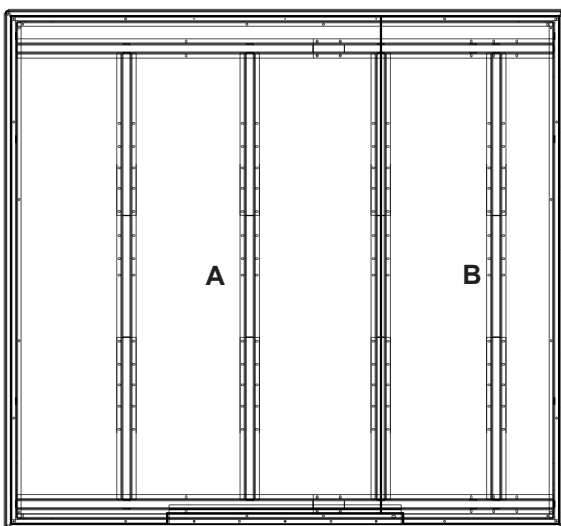

Front Frente
 Avant Vorne

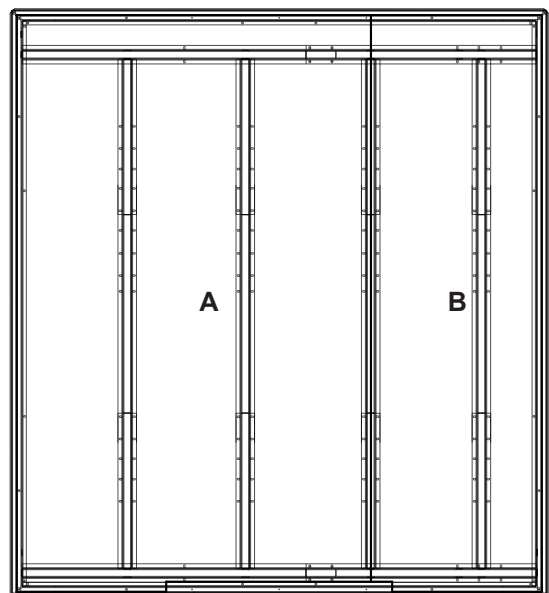

Front Frente
 Avant Vorne

8X4/8X6 SWING DOOR BUILDING

8X4/8X6 Gebäude mit Schwingtür
 8X4/8X6 Edificio de puerta de giratoria
 8X4/8X6 Bâtiment à porte battante

51JD

NOTE: Verify building dimensions prior to cutting plywood. Install your plywood at the rear of the building working to the front.

HINWEIS: Überprüfen Sie die Abmessungen des Gebäudes vor dem Zuschneiden von Sperrholz. Installieren Sie Ihr Sperrholz von der Rückseite des Gebäudes und arbeiten sich nach vorne.

NOTA: Verifique las dimensiones del edificio antes de cortar madera contrachapada. Instale su madera contrachapada en la parte trasera del edificio trabajando en la parte delantera.

REMARQUE: Vérifiez les dimensions du bâtiment avant de couper le contreplaqué. Installez votre contreplaqué en commençant par l'arrière du bâtiment puis en vous dirigeant vers l'avant.

8X4

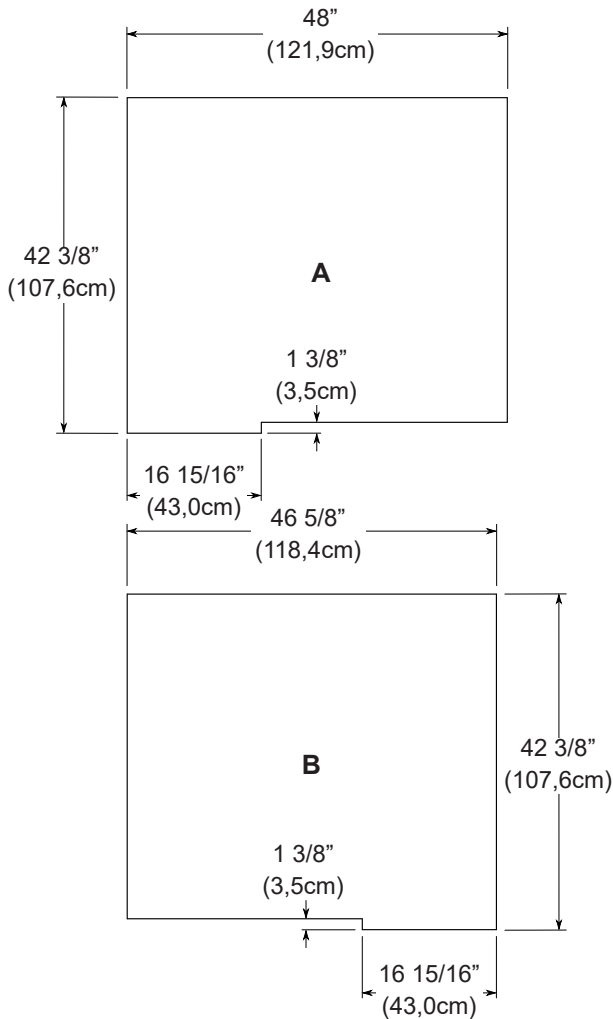

Sheet 1 * Platte 1
 Hoja núm. 1 * Panneau n° 1

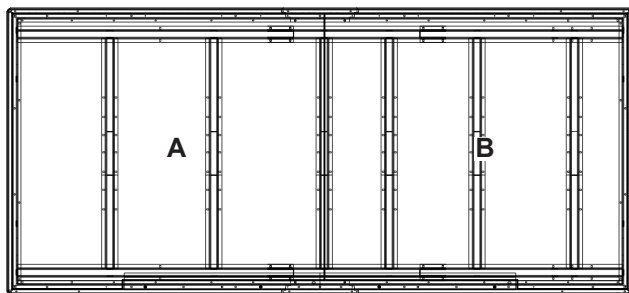

Front Frente
 Avant Vorne

8X6

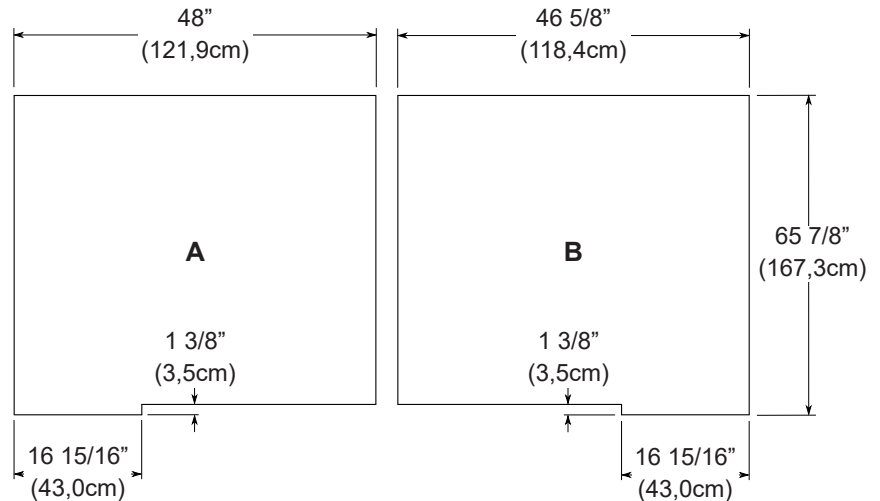

Sheet 1 * Platte 1
 Hoja núm. 1 * Panneau n° 1

Sheet 2 * Platte 2
 Hoja núm. 2 * Panneau n° 2

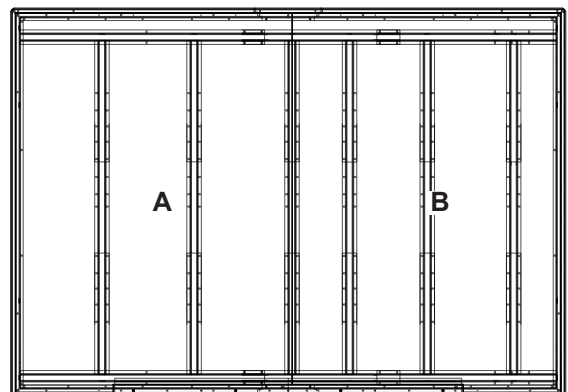

Front Frente
 Avant Vorne

8X7/8X8 SWING DOOR BUILDING

8X7/8X8 Gebäude mit Schwingtür
 8X7/8X8 Edificio de puerta de giratoria
 8X7/8X8 Bâtiment à porte battante

52JD

NOTE: Verify building dimensions prior to cutting plywood. Install your plywood at the rear of the building working to the front.

HINWEIS: Überprüfen Sie die Abmessungen des Gebäudes vor dem Zuschneiden von Sperrholz. Installieren Sie Ihr Sperrholz von der Rückseite des Gebäudes und arbeiten sich nach vorne.

NOTA: Verifique las dimensiones del edificio antes de cortar madera contrachapada. Instale su madera contrachapada en la parte trasera del edificio trabajando en la parte delantera.

REMARQUE: Vérifiez les dimensions du bâtiment avant de couper le contreplaqué. Installez votre contreplaqué en commençant par l'arrière du bâtiment puis en vous dirigeant vers l'avant.

8X7

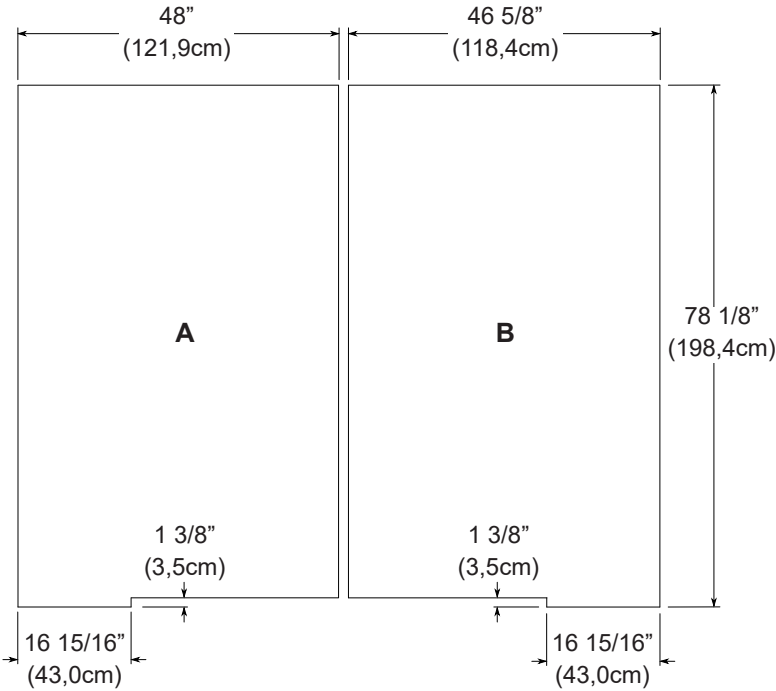

Sheet 1 * Platte 1
 Hoja núm. 1 * Panneau n° 1

Sheet 2 * Platte 2
 Hoja núm. 2 * Panneau n° 2

8X8

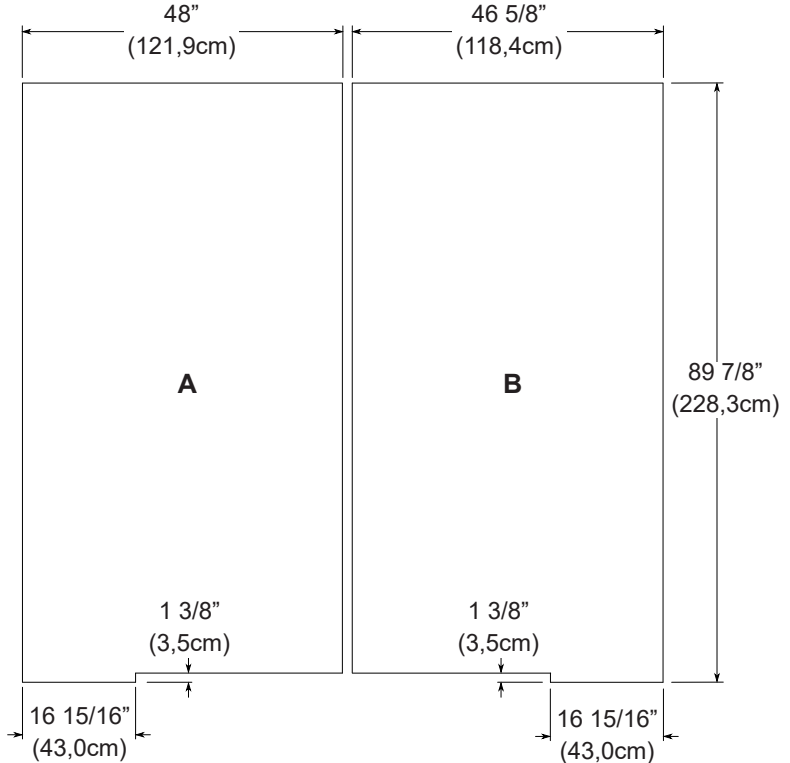

Sheet 1 * Platte 1
 Hoja núm. 1 * Panneau n° 1

Sheet 2 * Platte 2
 Hoja núm. 2 * Panneau n° 2

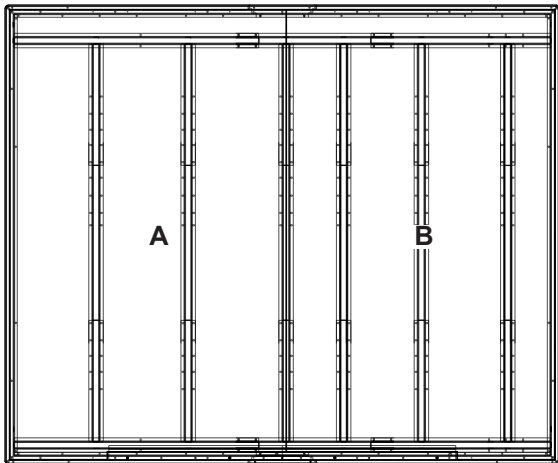

Front Frente
 Avant Vorne

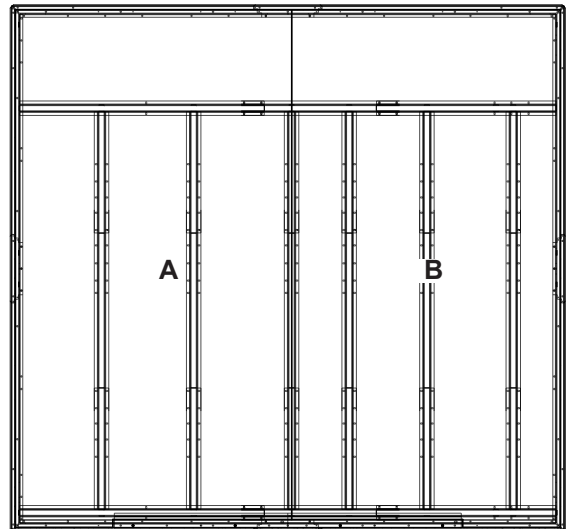

Front Frente
 Avant Vorne

